



JP Hrvatske telekomunikacije d.d. Mostar  
Kneza Branimira b.b., 88000 Mostar, BiH, tel: +387-36-395000, fax: +387-36-395279, www.hteronet.ba  
Identifikacijski broj: 4227270100006  
Matični-registarski broj subjekta upisanog kod Općinskog suda Mostar: 1-10868  
PDV broj: 227270100006  
Transakcijski račun kod UniCredit bank d.d. Mostar: 3381002202007207  
Transakcijski račun kod Raiffeisen bank d.d. Sarajevo (filijala Mostar): 1610200023800018  
Transakcijski račun kod Hypo Alpe-Adria-Bank d.d. Mostar: 3060190000145509

## **Referentna ponuda za interkonekciju na mobilnu mrežu**

rujan, 2017. godina

# SADRŽAJ

<b>1. UVOD.....</b>	<b>5</b>
<b>2. OPĆE ODREDBE .....</b>	<b>6</b>
2.1. Predmet referentne interkonekcijske ponude.....	6
2.2. Pojmovi i značenja.....	6
2.3. Popis kratica .....	8
2.4. Opći principi na kojima je zasnovan RIP .....	9
2.5. Zahtjev za započinjanje pregovora o sklapanju Ugovora .....	9
2.6. Postupak pregovaranja i sklapanja Ugovora .....	10
2.7. Raskidanje Ugovora.....	11
2.8. Odgovorne službe i koordinatori.....	12
<b>3. OPSEG RIPmob .....</b>	<b>13</b>
3.1. Usluga fizičke interkonekcije .....	13
3.2. Govorne usluge .....	13
<b>4. TEHNIČKA REALIZACIJA MEĐUSOBNOG POVEZIVANJA .....</b>	<b>15</b>
4.1. Uspostava Međusobnog povezivanja i Točka razgraničenja.....	15
4.2. Pristupne točke JP HT d.d. Mostar .....	16
4.3. Vrste i opis raspoloživih sučelja.....	18
4.4. Električne karakteristike sučelja .....	18
4.5. Sinkronizacija mreža.....	19
4.6. Tehnička specifikacija SS7 .....	19
4.7. Testiranje interkonekcijskih vodova.....	21
<b>5. OSTALI TEHNIČKI UVJETI .....</b>	<b>23</b>
5.1. Usluga kolokacije.....	23
5.2. Prijenosna oprema .....	27
5.3. Prijenosni put .....	27

5.4. Uvjeti okoline i sigurnosti .....	27
5.5. Uvjeti napajanja i uzemljenja opreme.....	28
<b>6. PARAMETRI KVALITETA .....</b>	<b>29</b>
6.1. Testiranje interkonekcijskih vodova koji su u radu .....	29
6.2. Mjerenja prometa .....	29
<b>7. PLANIRANJE I NARUČIVANJE MEĐUSOBNOG POVEZIVANJA .....</b>	<b>30</b>
7.1. Planiranje govornog prometa.....	30
<b>8. UPRAVLJANJE I ODRŽAVANJE.....</b>	<b>31</b>
8.1. Prijava smetnji .....	31
8.2. Načela eskalacije .....	32
8.3. Utvrđivanje prioriteta i složenosti tehničkih upita.....	32
8.4. Grupa za eskalaciju.....	33
8.5. Stupanj ozbiljnosti i matrice eskaliranja.....	34
<b>9. OBUSTAVA PRUŽANJA USLUGA IZ RIPmob.....</b>	<b>35</b>
<b>10. NAPLATA, OBRAČUN, PLAĆANJE I OSTALE FINACIJSKE OBVEZE VEZANE UZ PRUŽANJE MEĐUSOBNOG POVEZIVANJA.....</b>	<b>36</b>
10.1. Obveza registriranja i parametri registracije prometa.....	36
10.2. Obračun i naplata usluga međusobnog povezivanja.....	36
10.3. Specifikacija fakture .....	37
10.4. Izdavanje računa.....	38
10.5. Obračunato vrijeme, obračunsko razdoblje i obračunske jedinice .....	38
10.6. Instrumenti osiguranja plaćanja .....	39
<b>11. ODGOVORNOST.....</b>	<b>41</b>
11.1. Opće odredbe.....	41
11.2. Odgovornost prema trećima .....	41
11.3. Naknada štete i viša sila .....	41
11.4. Zakonsko presretanje .....	41

<b>12. POVJERLJIVOST I POSLOVNA TAJNA .....</b>	<b>42</b>
<b>13. INTELEKTUALNO VLASNIŠTVO.....</b>	<b>43</b>
<b>14. POSTUPAK RJEŠAVANJA SPOROVA .....</b>	<b>44</b>
<b>15. IZMJENE RIPmob .....</b>	<b>45</b>
<b>16. Dodatak 1. – Cijene.....</b>	<b>46</b>
16.1. Usluga fizičke interkonekcije.....	46
16.2. Govorne usluge .....	47
<b>17. Dodatak 2. – Zahtjev za pregovore radi ostvarivanja interkonekcije .....</b>	<b>48</b>
<b>18. Dodatak 3. – Izjava o povjerljivosti.....</b>	<b>50</b>
<b>19. Dodatak 4. – Tekst bankovnog jamstva .....</b>	<b>52</b>
<b>20. Dodatak 5. – Obrazac za prijavu kvarova / smetnji usluga međupovezivanja.....</b>	<b>53</b>
<b>21. Dodatak 6. – Ugovor o međusobnom povezivanju .....</b>	<b>54</b>

## 1. UVOD

Referentna ponuda za interkonekciju na mobilnu mrežu JP Hrvatske telekomunikacije d.d. Mostar (dalje u tekstu RIPmob) za operatore licencirane za pružanje fiksnih i mobilnih telefonskih usluga. RIPmob je izrađena od strane Javnog poduzeća Hrvatske telekomunikacije d.d. Mostar (dalje u tekstu: JP HT d.d. Mostar) u skladu sa odredbama Zakona o komunikacijama ("Sl. glasnik BiH", broj 31/03, 75/06 i 32/10), važećom politikom sektora telekomunikacija Bosne i Hercegovine, Pravilom o interkonekciji 51/2010 („Službeni glasnik BiH“, broj 109/10) i s dokumentom „Analiza tržišta poziva koji završavaju u individualnim mobilnim mrežama – veleprodajni nivo (Analiza tržišta 7)“.

Ovim RIPmob dokumentom utvrđuju se uvjeti, cijene, način, postupak i rokovi pod kojima JP HT d.d. Mostar pruža usluge interkonekcije (dalje u tekstu: Usluge) licenciranim operatorima za pružanje fiksnih i mobilnih telefonskih usluga u Bosni i Hercegovini izdate od strane Regulatorne agencije za komunikacije (dalje u tekstu: Operator).

## 2. OPĆE ODREDBE

### 2.1. Predmet referentne interkonekcijske ponude

Usluga interkonekcije (međupovezivanja) koja je predmet RIPmob ponude odnosi se na uslugu završavanja (terminacije) nacionalnih i međunarodnih poziva koji dolaze preko Operatora u mobilnu mrežu JP HT d.d. Mostar.

JP HT d.d. Mostar pruža usluge interkonekcije u okviru postojećih slobodnih telekomunikacijskih kapaciteta.

Operator može podnijeti Zahtjev za pregovore isključivo pod uvjetima iz ovog RIPmob dokumenta.

Uvjeti iz RIPmob dokumenta predstavljaju minimalne uvjete za koje je JP HT d.d. Mostar spreman preuzeti obvezu Ugovorom o međusobnom povezivanju (dalje u tekstu: Ugovor).

Radi izbjegavanja svake dvojbe, samim prihvatom ponude RIPmob od strane Operatora ne može nastati Ugovor, već je za Ugovor potrebno sklopiti i potpisati posebnu pisanu ispravu. Ovaj RIPmob sastavni je dio Ugovora.

### 2.2. Pojmovi i značenja

U ovoj Referentnoj ponudi koriste se pojmovi koji imaju sljedeća značenja:

<b>ASR (Answer Seizure Ratio):</b>	Predstavlja omjer između broja zauzeća koji rezultiraju signalom odgovora i ukupnog broja zauzeća, prema ITU-T Rec. E.245
<b>BiH</b>	Bosna i Hercegovina
<b>CLI (Call Line Identity):</b>	Identitet pozivajuće linije.
<b>DDF (Digital Distribution Frame):</b>	Digitalni distribucijski razdjelnik
<b>Korisnik:</b>	Fizička ili pravna osoba koja se koristi javno dostupnim elektroničko komunikacijskim uslugama ili ih zahtijeva
<b>Međusobno povezivanje (interkonekcija):</b>	Pristup mreži kojim se uspostavlja fizičko i logičko povezivanje kako bi se korisnicima usluge priključenim na različite mreže omogućilo izravno i neizravno komuniciranje.
<b>Međunarodni promet:</b>	Govorni promet generiran u javnoj pokretnoj ili nepokretnoj telekomunikacijskoj mreži operatora usmjeren van granica Bosne i Hercegovine.

<b>Nacionalni promet:</b>	Govorni promet generiran u javnoj pokretnoj ili nepokretnoj telekomunikacijskoj mreži operatora u Bosni i Hercegovini.
<b>Operator:</b>	Pravna osoba koja je ovlaštena za obavljanje javnih telekomunikacijskih usluga temeljem primjenjivih propisa, odnosno operator ili davatelj usluga koji je obavezan ponuditi, tj. ima pravo zatražiti međusobno povezivanje između vlastite javne telekomunikacijske mreže i javne telekomunikacijske mreže drugog operatora.
<b>Pošiljatelj:</b>	Ona Strana koja isporučuje promet koji se terminira u mreži Primatelja.
<b>Prekid:</b>	Prema definiciji iz dokumenta "ITU Provisional list of definitions forming the basis of ITU terminology", Volume I i II
<b>Pristup mreži:</b>	Fizičko i logičko povezivanje terminalne i druge opreme na telekomunikacijsku mrežu ili dijelove te mreže, kao i fizičko i logičko povezivanje jedne telekomunikacijske mreže s drugom telekomunikacijskom mrežom ili njezinim dijelovima radi uporabe funkcija te mreže ili radi korištenja uslugama koje se putem nje obavljaju
<b>Pristupna točka:</b>	Fizičko sučelje unutar JP HT d.d. Mostar mreže na koje se mogu povezati Vodovi za međusobno povezivanje
<b>Strana ili Strane:</b>	Strana u Ugovoru
<b>Terminacija prometa:</b>	Usluga koja se nudi na Pristupnoj točki JP HT d.d. Mostara na kojoj JP HT d.d. Mostar prenosi pozive predane od strane Operatora i usmjerene na brojeve JP HT d.d. Mostara, s te Pristupne točke na pojedina odredišta
<b>Terminalna oprema:</b>	Pokretni telefon, uređaj ili uređaji odnosno sklop ili sklopovi ili bilo koja kombinacija jednog ili više uređaja i/ili sklopova koji Korisniku omogućuju korištenje Usluga, a čiji je rad u skladu sa važećim zakonima i drugim propisima u Bosni i Hercegovini

**Točka međusobnog povezivanja:** Točka u kojoj se spajaju mreže čime u odnosu na promet koji se razmjenjuje između mreža čini sučelje između mreža

**Točka razgraničenja:** Fizička točka na Vod u za međusobno povezivanje na kojoj su obje mreže međusobno povezane i kao takve predstavljaju granicu između područja odgovornosti i vlasništva JP HT d.d Mostar i Operatora za međusobno povezivanje

**Ugovor:** Ugovor sklopljen između JP HT d.d. Mostar i zainteresirane Strane koji opisuje posebice tehničke uvjete, operativne uvjete, naplatu, planiranje i financijske uvjete za korištenje JP HT d.d. Mostar usluga koje su predmet ovog RIPmob-a.

**Viša sila:** Izvanredni vanjski događaj nastao nakon sklapanja Ugovora o međusobnom povezivanju, a prije dospelosti obveze, koji se u vrijeme sklapanja navedenog Ugovora nisu mogli predvidjeti, niti ih je bilo koja Strana mogla spriječiti, izbjeći ili otkloniti

**Vod za međusobno povezivanje:** Svaki telekomunikacijski vod koji povezuje Pristupnu točku JP HT d.d. Mostar i pristupnu točku Operatora, a putem kojeg se ostvaruje Međusobno povezivanje JP HT d.d. Mostar mreže i mreže Operatora (u daljnjem tekstu: Vod)

**Vjerojatnost mrežne propusnosti:** Odnosi se na vjerojatnost uspostave poziva

**Zauzeće:** Prema definiciji iz dokumenta "ITU Provisional list of definitions forming the basis of ITU terminology", Volume I i II

### **2.3. Popis kratica**

U ovom RIPmob-u koriste se kratice koje imaju sljedeća značenja:

<b>ASR</b>	Answer-Seizure Ratio
<b>CLI</b>	Calling Line Identification
<b>DDF</b>	Digital Distributed Frame
<b>ETP</b>	European Telecommunications Platform
<b>ETS</b>	Etsi Tehnical Standard

<b>ETSI</b>	European Telecommunications Standard Institute
<b>GMSC</b>	Gateway Mobile Switching Centre
<b>GTW</b>	Gateway
<b>ICA</b>	Inter Carrier Accounting
<b>IEC</b>	International Electrotechnical Committee
<b>IGTW</b>	International Gateway
<b>ISDN</b>	Integrated Services Digital Network
<b>ISUP</b>	ISDN User Part
<b>ITU</b>	International Telecommunications Union
<b>ITU-T</b>	International Telecommunications Union, Telecommunications Standardization Bureau
<b>NGTW</b>	National Gateway
<b>NOC</b>	Network Operations Center
<b>ODF</b>	Optical Distribution Frame
<b>PLMN</b>	Public Land Mobile Network

#### ***2.4. Opći principi na kojima je zasnovan RIP***

JP HT d.d. Mostar će osigurati jednake uvjete u jednakim okolnostima za sve operatore koji traže operatorski pristup.

JP HT d.d. Mostar će drugim operatorima pružati usluge i informacije u svezi s operatorskim pristupom i korištenjem Usluga interkonekcije pod jednakim okolnostima i jednake kvalitete kao za potrebe svoje maloprodajne jedinice ili povezanih društava.

#### ***2.5. Zahtjev za započinjanje pregovora o sklapanju Ugovora***

Zainteresirana strana treba podnijeti JP HT d.d. Mostaru pisani zahtjev za započinjanje pregovora o sklapanju Ugovora.

Radi počinjanja pregovaračkog procesa, zainteresirana strana treba JP HT d.d. Mostaru dostaviti sljedeće dokumente:

- specifikaciju traženih funkcionalnosti i usluga;
- popis opreme (hardware i software) koja je važna za definiranje tehničkih parametara;
- odgovarajući dokaz da je zainteresirana strana ovlaštena od strane Nadležnog regulatornog tijela za pružanje javnih telekomunikacijskih usluga na teritoriju BiH;
- plan i predviđanje vlastitog prometa zainteresirane strane za 6 mjeseci unaprijed.

Svi upiti i zahtjevi vezani uz RIPmob mogu se uputiti pisanim putem na sljedeću adresu:

JP HT d.d. Mostar  
Direkcija za nepokretnu mrežu  
Sektor za marketing i veleprodaju  
Odjel za veleprodaju  
Kneza Branimira bb  
88 000 Mostar  
Bosna i Hercegovina

Po prijemu zahtjeva JP HT d.d. Mostar će pokrenuti postupak ispitivanja zahtjeva koji će okončati najkasnije sedam (7) dana po primitku zahtjeva. Ukoliko podneseni zahtjev sadrži neki od formalnih nedostataka koji onemogućavaju razmatranje, JP HT d.d. Mostar će Operatora pismeno obavijestiti o svim nedostacima i zatražiti od podnosioca zahtjeva dopunu zahtjeva, u roku od najduže petnaest (15) dana od slanja pismene obavijesti Operatoru.

Ukoliko Operator ne postupi po zahtjevu JP HT d.d. Mostar i ne dostavi dopunjen zahtjev u ostavljenom roku, JP HT d.d. Mostar donijet će odluku o odbijanju započinjanja pregovora. Operator može po prijemu takve obavijesti podnijeti pritužbu Agenciji u skladu sa člankom 45. Zakona o komunikacijama BiH.

Obrazac zahtjeva za pregovore radi ostvarivanja interkonekcije nalazi se u **Dodatku 2.** ovog dokumenta.

Ukoliko JP HT d.d. Mostar uskrati interkonekciju zbog nedostatka kapaciteta, JP HT d.d. Mostar obavijestit će Operatora i Agenciju o nedostatku kapaciteta. JP HT d.d. Mostar će dostaviti Agenciji relevantan dokaz u roku od trideset (30) dana od dana odbijanja uspostave interkonekcije zbog nedostatka kapaciteta.

JP HT d.d. Mostar će u roku od šezdeset (60) dana od dana odbijanja uspostave interkonekcije zbog nedostatka kapaciteta pokrenuti nabavku kapaciteta, te izvještavati Agenciju o provođenju nabavke za dodatne kapacitete.

## **2.6. Postupak pregovaranja i sklapanja Ugovora**

Ako je zahtjev za započinjanje pregovora potpun, JP HT d.d. Mostar će o tome obavijestiti podnosioca zahtjeva nakon završenog postupka ispitivanja zahtjeva na način opisan u dijelu 2.4., čime se stječu uvjeti za vođenje pregovora. JP HT d.d. Mostar će započeti pregovore najkasnije u roku od deset (10) dana od dana kada su ispunjeni uvjeti za vođenje pregovora.

Pregovori trebaju biti okončani u roku od trideset (30) dana od dana započinjanja. U slučaju obostranog dogovora između Operatora i JP HT d.d. Mostar pregovori se mogu produžiti.

U pregovorima obje strane će nastojati postići sporazum o svim bitnim elementima Međusobnog povezivanja.

Ukoliko je postupak pregovora uspješno okončan i postignuta suglasnost (suglasna volja) Strana o svim bitnim pitanjima budućeg ugovora, JP HT d.d. Mostar i Operator pristupaju zaključenju Ugovora. Ugovor o interkonekciji zaključit će se najkasnije šest (6) tjedana od zaprimanja urednog i razumnog zahtjeva i uspješno završenih pregovora. Ugovor se bazira na uvjetima definiranim u RIPmob ponudi i sačinjava se prema tipskom ugovoru koji je sastavni dio RIPmob.

JP HT d.d. Mostar će nakon potpisivanja Ugovora kopiju istog dostaviti Agenciji **u roku od trideset (30) dana od dana zaključivanja Ugovora.**

Nakon potpisivanja Ugovora JP HT d.d. Mostar i Operator pristupaju testiranju usluga Međusobnog povezivanja, prema odredbama iz dijela 4.7. ovog dokumenta. Maksimalna duljina trajanja perioda testiranja je trideset (30) radnih dana od dana usuglašavanja svih testova. Proces se može iz objektivnih razloga produžiti uz suglasnost objiju Strana u pisanoj formi, kojom će Strane suglasno izjaviti da produženje roka ne može predstavljati pravnu osnovu za pokretanje bilo kakvih sporova u budućnosti.

Interkonekcija između JP HT d.d. Mostar i Operatora započet će najkasnije trideset (30) dana od dana obostranog potpisivanja ugovora o interkonekciji ako su dostavljeni dogovoreni elementi osiguranja plaćanja u rokovima opisanim u dijelu 10.6. ovog RIP mob i ukoliko su uspješno okončana sva potrebna testiranja.

## **2.7. Raskidanje Ugovora**

Ugovor o interkonekciji se može prekinuti na jedan od sljedećih načina:

- Operator može prekinuti Ugovor o interkonekciji, slanjem pisane obavijesti JP HT d.d. Mostaru, najkasnije 90 dana prije raskidanja Ugovora o međusobnom povezivanju,
- ukoliko neka od Strana materijalno prekrši ovaj Ugovor i ne uspije poduzeti mjere za poboljšanje situacije,
- ako neka od Strana postane insolventna, tj. platežno nesposobna.

Ako neka od Strana materijalno prekrši Ugovor, onda druga Strana može poslati pisanu obavijest Strani koja krši Ugovor, navodeći točno u čemu je prekršaj i zahtijevajući da taj prekršaj bude razriješen u roku od:

- 14 radnih dana od dana primitka takve obavijesti o kršenju u slučaju neuspjeha plaćanja iznosa koji je Strana dužna drugoj Strani,
- u hitnim slučajevima, u kraćem roku koji će razumno odrediti druga Strana, tj. Strana koja nije prekršila Ugovor.

Ako Strana koja krši Ugovor ne prestane kršiti Ugovor u roku navedenom u prekršajnoj obavijesti, Strana koja ne krši Ugovor može automatski prekinuti ovaj Ugovor.

Nakon prestanka Ugovora, svaka Strana će poduzeti korake da druga Strana dobije natrag svoju opremu (ako je bilo). Svaka Strana će razumno nastojati povratiti svoju opremu koju je bila stavila na raspolaganje. Ako ne bude moguće povratiti opremu u ispravnom i neoštećenom stanju, izaći će se u susret razumnim zahtjevima za kompenzacijom štete.

Nakon prekida Ugovora u skladu s prethodnim stavkama Strana može zahtijevati od druge Strane da se nastavi s pregovorima kako bi se eventualno sklopio novi Ugovor.

## **2.8. Odgovorne službe i koordinatori**

Svaka Strana treba imenovati odgovorne koordinatore. Nakon imenovanja koordinatora izmjene imenovanja koordinatora će biti moguće u svako vrijeme.

U slučaju odstupanja od Ugovora, koordinatori moraju provjeriti marginalne uvjete, metode mjerenja i ostale važne tehničke parametre. U slučaju potrebe, osim tehničkog dijela koordinatori će također pregledati i poslovne procese te u slučaju potrebe poduzeti druge mjere koje se koriste za otkrivanje i pojašnjenje odstupanja.

Odgovorni koordinatori će u pismenom obliku definirati rješavanje problema navedenih u prethodnom paragrafu i to je obaveza za obje strane. Pisani dokument sa rješenjem problema će biti dostavljen u dvije kopije, jedna za svaku stranu.

### 3. OPSEG RIPmob

Ova ponuda obuhvaća usluge fizičke interkonekcije i usluge završavanja poziva u mobilnu mrežu JP HT d.d. Mostar.

#### 3.1. Usluga fizičke interkonekcije

JP HT d.d. Mostar će Operatoru ponuditi uslugu fizičke interkonekcijske koja obuhvaća uspostavu i korištenje interkonekcijskih vodova, uspostavu i korištenje signalizacijskih vodova.

Pristupne točke na kojima se nudi usluga fizičke interkonekcije i tehničke karakteristike fizičke interkonekcije opisane su u nastavku.

#### 3.2. Govorne usluge

##### 3.2.1. Usluga završavanja (terminiranja) nacionalnih poziva u mobilnu mrežu JP HT d.d. Mostar koji dolaze preko Operatora

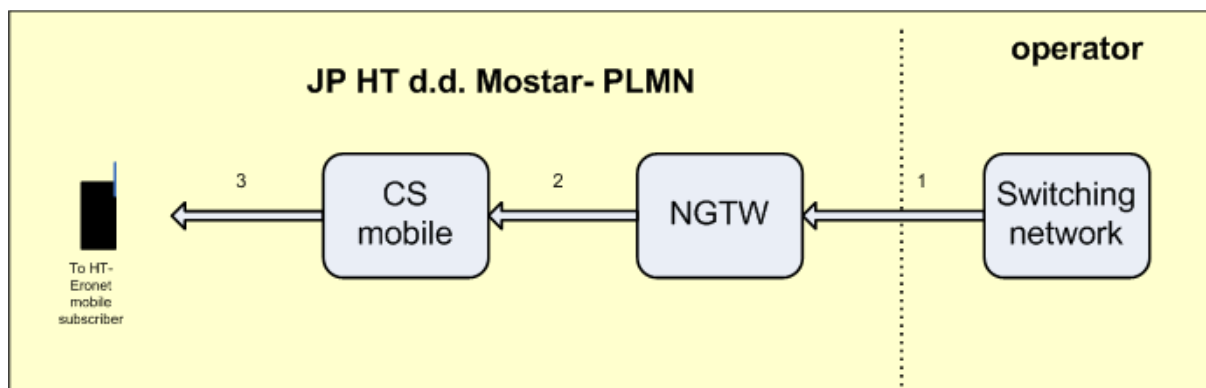

*MTC-national call – from operator network*

*Slika 3.2.1.1. Terminacija nacionalnih poziva preko mreže Operatora u mobilnu mrežu JP HT d.d. Mostar*

Poziv upućen prema korisniku JP HT d.d. Mostar iz mreže Operatora, prema Pristupnoj točki za nacionalni promet JP HT d.d. (NGTW ili nacionalna centrala), NGTW šalje u mobilnu mrežu JP HT d.d. Mostar. Mobilna mreža JP HT d.d. Mostar vrši interogaciju za svog korisnika, te terminira poziv.

3.2.2. Usluga završavanja (terminiranja) međunarodnih poziva u mobilnu mrežu JP HT d.d. Mostar koji dolaze preko Operatora

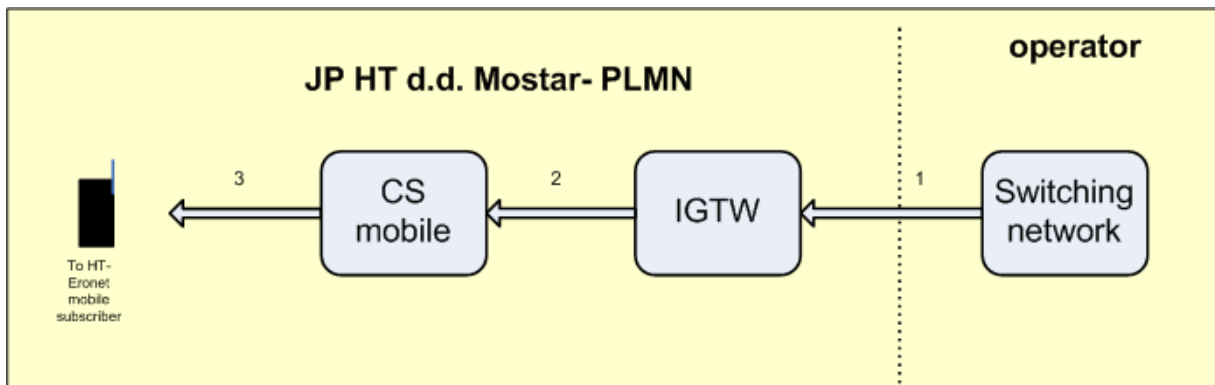

MTC-international call – from operator network

Slika 3.2.2.1. Terminacija međunarodnih poziva preko mreže Operatora u mobilnu mrežu JP HT d.d. Mostar

Poziv upućen prema korisniku JP HT d.d. Mostar iz mreže operatera prema pristupnoj točki za međunarodni promet JP HT d.d (IGTW ili međunarodna centrala), IGTW šalje u mobilnu mrežu JP HT d.d. Mostara. Mobilna mreža HT-a vrši interogaciju za svog pretplatnika, te terminira poziv.

## 4. TEHNIČKA REALIZACIJA MEĐUSOBNOG POVEZIVANJA

### 4.1. Uspostava Međusobnog povezivanja i Točka razgraničenja

Međusobno povezivanje moguće je ostvariti samo na Pristupnim točkama koje definiraju obje strane.

Pristupne točke su definirane sukladno specifičnostima arhitekture mreža, smještene su u mreži svake Strane i pod punom su fizičkom i logičkom kontrolom svake Strane. Pristupne točke između mreža su povezane putem Voda za Međusobno povezivanje. Svi uspostavljeni Vodovi između JP HT d.d. Mostar mreže i mreže Operatora čine mrežu Vodova međusobnog povezivanja koja može biti signalizacijska ili govorna, a koja će se definirati u Ugovoru. Uspostavljanje mreže Vodova međusobnog povezivanja je preduvjet za početak pružanja usluga Međusobnog povezivanja.

Pristupne točke JP HT d.d. Mostara i pristupne točke Operatora povezane su putem Voda. Vod se obično sastoji od jednog ili više E1 (2Mbps) vodova.

Pod Točkom razgraničenja podrazumijeva se granica u kojoj dolazi do fizičkog prijelaza odgovornosti i vlasništva nad opremom između Operatora i JP HT d.d. Mostara. Te točke su priključak napajanja i 2 Mbps sučelje. Prijenosni medij za prijenosni sustav interkonekcijskog voda (svjetlovodni kabel ili drugi kabel) ne predstavlja Točku razgraničenja.

Lokacija Točke razgraničenja može varirati u zavisnosti od korištenog sučelja. U slučaju uporabe E1 sučelja, Točka razgraničenja je locirana na Digital Distributed Frame (DDF) konektorima gdje završavaju prijenosni sustavi.

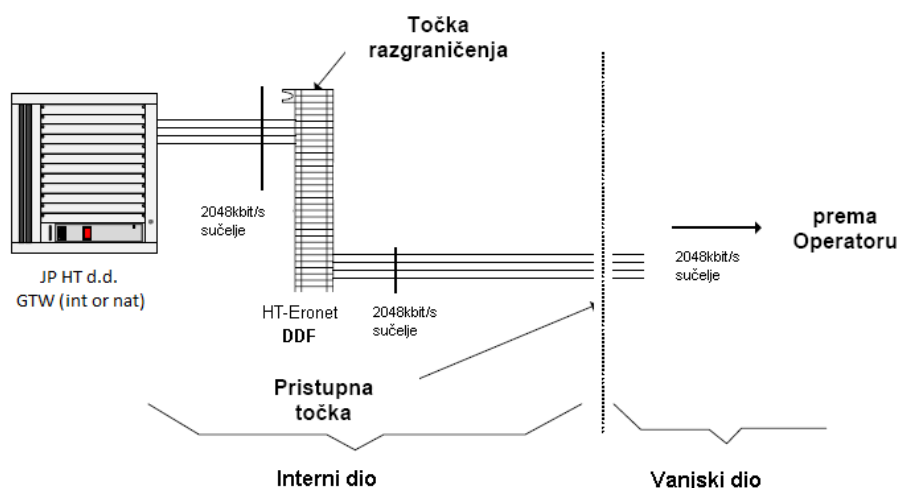

Slika 4.1.1 JP HT d.d. Mostar arhitektura međusobnog povezivanja

JP HT d.d. Mostar može realizirati interkonekciju po jednom od slijedećih principa:

- interkonekcija na strani JP HT d.d. Mostara
- interkonekcija na strani Operatora
- interkonekcija na lokaciji koja nije ni na strani Operatora ni na strani JP HT d.d. Mostara („in-span interkonekcija“).

U svakom od navedenih slučajeva izbor prijenosnog medija i terminalnih uređaja definira se na osnovu postojeće infrastrukture, stanja pristupne mreže, geografske udaljenosti između operatora itd. Izbor prijenosnog medija i terminalnih uređaja mora biti u skladu s međusobnim Ugovorom.

#### *4.1.1. Interkonekcija na strani JP HT d.d. Mostara*

Operator osigurava u potpunosti interkonekcijski vod od pristupne točke JP HT d.d. Mostara do pristupne točke Operatora i u tom slučaju točka interkonekcije je na DDF-u na strani JP HT d.d. Mostara, prostor za smještaj opreme Operatora osigurava JP HT d.d. Mostar. Ako se interkonekcija realizira optičkim kabelom, interkonekcija na strani JP HT d.d. Mostara vrši se optičkim kabelom čiji je vlasnik Operator. Optički kabel se završava na ODF-u, a tip konektora bit će predmet međusobnog sporazuma.

Postoje dvije mogućnosti ove interkonekcije:

a) Instalirana prijenosna oprema je vlasništvo JP HT d.d. Mostara.

Instalirani optički kabel treba biti u skladu s:

- ITU-T Rec. G.652 (1997), *Characteristics of a single-mode optical fibre cable*
- ITU-T Rec. G.653 (1997), *Characteristics of a dispersion-shifted single-mode optical fibre cable.*
- ITU-T Rec. G.654 (1997), *Characteristics of a cut-off shifted single-mode optical fibre cable.*
- ITU-T Rec. G.655 (1996), *Characteristics of a non-zero-dispersion shifted single-mode optical fibre cable.*
- ITU-T Rec. G.957 (1993), *Optical interfaces for equipments and systems relating to the synchronous digital hierarchy.*

b) Instalirana prijenosna oprema je vlasništvo Operatora.

Optičko ili električno sučelje bit će predmet međusobnog sporazuma.

#### *4.1.2. Interkonekcija na strani na strani Operatora*

JP HT d.d. Mostar u potpunosti osigurava interkonekcijski vod od pristupne komutacije JP HT d.d. Mostara do komutacije Operatora i u tom slučaju točka interkonekcije je na DDF-u na strani Operatora, prostor za smještaj prijenosne opreme JP HT d.d. Mostara osigurava Operator.

Ako se interkonekcija realizira optičkim kabelom vršit će se sa SM optičkim kabelom koji mora zadovoljavati sljedeće:

- ITU-T Rec. G. 652 (1997), *Characteristics of a single-mode optical fibre cable*
- ITU-T Rec. G.653 (1997), *Characteristics of a dispersion-shifted single-mode optical fibre cable.*
- ITU-T Rec. G.654 (1997), *Characteristics of a cut-off shifted single-mode optical fibre cable.*
- ITU-T Rec. G.655 (1996), *Characteristics of a non-zero-dispersion shifted single-mode optical fibre cable.*

Optički kabel se završava na ODF-u, a tip konektora bit će predmet međusobnog sporazuma.

#### 4.1.3. Interkonekcija na lokaciji koja nije ni na strani Operatora ni na strani JP HT d.d. Mostara („in-span interkonekcija“)

JP HT d.d. Mostar i Operator imaju točku interkonekcije na poziciji između komutacije JP HT d.d. Mostara i komutacije Operatora, ovakav način interkonekcije primjenjuje se u slučaju kada Operator ima izgrađen dio optičke ili pristupne mreže i fizički je moguće priključenje na optičku ili kabelsku mrežu JP HT d.d. Mostara, s tim da svaki operator odgovara za svoj dio mreže.

Ako se interkonekcija realizira optičkim kabelom operatori moraju biti međusobno usuglašeni oko kompatibilnost optičkog ili bakarnog kabela i terminalnih prijenosnih uređaja imajući u vidu sljedeće:

- korišteni prijenosni medij i tehničke karakteristike istog,
- izbor sučelja i konektora na strani prijenosnog medija,
- nadzor i upravljanje prijenosnim sustavom,
- vrste mjerenja, mjerni postupci i izbor instrumenata koji će se koristiti na mjerenju kvalitete prijenosnog medija.

Ovo je slučaj kada Operator izgradi jedan dio trase optičkog kabela, a JP HT d.d. Mostar već ima izgrađenu ili će izgraditi dio trase optičkog kabela.

Optička vlakna vlasništvo Operatora moraju zadovoljavati sljedeće preporuke:

- ITU-T Rec. G. 652 (1997), *Characteristics of a single-mode optical fibre cable*
- ITU-T Rec. G.653 (1997), *Characteristics of a dispersion-shifted single-mode optical fibre cable.*
- ITU-T Rec. G.654 (1997), *Characteristics of a cut-off shifted single-mode optical fibre cable.*
- ITU-T Rec. G.655 (1996), *Characteristics of a non-zero-dispersion shifted single-mode optical fibre cable.*

## **4.2. Pristupne točke JP HT d.d. Mostar**

Međusobno povezivanje sa JP HT d.d. Mostar mrežom moguće je samo na Pristupnoj točki koju je definirao JP HT d.d. Mostar. Ta Pristupna točka je definirana sukladno specifičnostima topologije JP HT d.d. Mostar mreže i u potpunosti je pod nadzorom JP HT d.d. Mostara.

U JP HT d.d. Mostar mreži koristi se interna sekcija za povezivanje Pristupne točke JP HT d.d. Mostar sa JP HT d.d. Mostar GTW-ovima. Sva E1 sučelja od GTW-a su povezana na DDF, koji je dio interne sekcije i u vlasništvu je JP HT d.d. Mostara.

JP HT d.d. Mostar i Operator mogu zajednički analizirati pristupne točke Operatora na kojima Operator može međusobno povezati svoju mrežu, radi identifikacije tehničkih i ekonomskih specifičnosti izvedbe Međusobnog povezivanja.

Za terminaciju govornog prometa, Međusobno povezivanje je moguće samo korištenjem sljedećih Pristupnih točki:

<b>Oznaka</b>	<b>Mjesto</b>
NGTWPO - TC Posušje	Posušje
IGTWSB - IC Široki Brijeg	Široki Brijeg

*Tablica 4.2.1. Pristupne točke za Govorni promet*

Navedene pristupne točka djeluje kao Pristupne točke za cijelu JP HT d.d. Mostar mobilnu mrežu za govorni promet.

## **4.3. Vrste i opis raspoloživih sučelja**

Točka razgraničenja je definirana kao granica između domena odgovornosti JP HT d.d. Mostar i Operatora.

JP HT d.d. Mostar odgovornost završava sa muškim konektorom DDF-a koji povezuje kraj prijenosnog voda sa opremom prijenosnog sustava u vlasništvu davatelja usluge zakupa vodova ili Operatora.

## **4.4. Električne karakteristike sučelja**

Električne karakteristike E1 sučelja moraju biti u skladu s ITU-T Preporukom G. 703.

Za vezu opreme DDF-a i prijenosnog sustava, definiran je koaksijalni kabel impedancije voda 75Ω.

Zaštitni sloj kabela mora biti uzemljen putem DDF-a.

#### **4.5. Sinkronizacija mreža**

JP HT d.d. Mostar i Operator osiguravaju sinkronizaciju svojih mreža u skladu s odgovarajućim ITU preporukama. U primjeni će biti metoda sinkronizacije sa MS (master-slave ) upravljanjem. Koristit će se referentna frekvencija primarnog referentnog sata JP HT d.d. Mostara (PRC Primary Reference Clock) u skladu s ITU-T Rec.G.811.

#### **4.6. Tehnička specifikacija SS7**

a) SS7 – MTP nivo

Tehnička specifikacija SS7 MTP se temelji na sljedećim referencama:  
Normativne reference:

- (1) ITU-T Rec. Q.701 (03/1993): Signaling System No.7-Functional Description of Message Transfer Part (MTP)
- (2) ITU-T Rec. Q.702 ( /1998): Signaling System No.7-Signaling Data Link
- (3) ITU-T Rec. Q.703 (07/1996): Signaling System No.7-Signaling Link
- (4) ITU-T Rec. Q.704 (07/1996): Signaling System No.7- Signaling Network Functions and Messages
- (5) ITU-T Rec. Q.705 (03/1993): Signaling System No.7- Signaling Network Structure
- (6) ITU-T Rec. Q.706 (03/1993): Signaling System No.7- Message Transfer Part Signaling Performance
- (7) ITU-T Rec. Q.707 ( /1998): Signaling System No.7- Testing and Maintenance

Informativne reference:

- (8) ITU-T Rec. Q.761 (ISUP'97) (09/1997): Signaling System No.7 – ISDN User Part Functional Description
- (9) ITU-T Rec. Q.762 (ISUP'97) (09/1997): Signaling System No.7 – ISDN User Part General Functions of Messages and Signals.
- (10) ITU-T Rec. Q.763 (ISUP'97) (09/1997): Signaling System No.7 – ISDN User Part Formats and Codes
- (11) ITU-T Rec. Q.764 (ISUP'97) (09/1997): Signaling System No.7 – ISDN User Part Signaling Procedures
- (12) ITU-T Rec. Q.766 (03/93): Specifications of Signaling System No. 7 – ISDN User Part
- (13) ITU-T Rec. I.320 (11/1993): Integrated Services Digital Network – ISDN Protocol Reference Model
- (14) ITU-T Rec. G.703 (10/1998): Physical/electrical characteristics of hierarchical digital interfaces

- (15) ITU-T Rec. G.704 (07/1995): Synchronous frame structures used at 1544, 6312, 2048, 8488 and 44736 kbps hierarchical levels
- (16) ITU-T Rec. G.706 ( /1991): Frame alignment and cyclic redundancy check (CRC) procedures relating to basic frame structures defined in G.704
- (17) ITU-T Rec. G.783 (04/1997): Characteristics of synchronous digital hierarchy (SDH) equipment functional blocks
- (18) ITU-T Rec. G.823 (03/1993): The control of jitter and wander within digital Networks which are based on the 2048 kbps hierarchy
- (19) ITU-T Rec. G.957 (07/1995): Optical interfaces for equipments and Systems relating to the synchronous digital hierarchy
- (20) ETSI ETS 300 166 (08/1993): Physical and electrical characteristics of hierarchical Digital interfaces for equipment using 2048 kbps – based plesiochronous or synchronous Digital hierarchies

Detalji koji se odnose na navedene referentne publikacije kao i specifičnosti (iznimke) u odnosu na sučelje JP HT d.d. Mostara biti će predmet međusobnog sporazuma.

#### b) SS7 - ISDN korisnički dio (ISUP)

Ova se specifikacija temelji na preporuci ITU-T Q.767 i koristi usluge koje podržavaju gore navedene specifikacije SS7 MTP. ISDN User Part protokol koji podržava osnovne usluge nosioca oslanja se na preporuke Q.761 do Q.764 i Q.850.

- (1) ITU-T Rec. Q.761 (ISUP'97) (09/1997): Signaling System No.7 – ISDN User Part Functional Description
- (2) ITU-T Rec. Q.762 (ISUP'97) (09/1997): Signaling System No.7 – ISDN User Part General Functions of Messages and Signals
- (3) ITU-T Rec. Q.763 (ISUP'97) (09/1997): Signaling System No.7 – ISDN User Part Formats and Codes
- (4) ITU-T Rec. Q.764 (ISUP'97) (09/1997): Signaling System No.7 – ISDN User Part Signaling Procedures.
- (5) ITU-T Rec. Q.765 (02/1991): Signaling System No.7 – Application Transport Mechanism
- (6) ITU-T Rec. Q.766 (03/93): Specifications of Signaling System No. 7 – ISDN User Part
- (7) ITU-T Rec. Q.767 (06/2000): Signaling System No.7 – Application of the ISDN User Part of CCITT Signaling System No.7 for International ISDN Interconnection
- (8) ITU-T Rec. Q.850 (05/1998): Usage of Cause and Location in DSS1 and SS7 ISDN User Part
- (9) ITU-T Rec. Q.730 (09/1997): Signaling System No.7 –ISDN Supplementary Services
- (10) ITU-T Rec. Q.731 (03/1993): Signaling System No.7 –ISDN Supplementary Services – Number Identification Supplementary Services
- (11) ITU-T Rec. Q.732 (03/1993): Signaling System No.7 –ISDN Supplementary Services – Call Offering Supplementary Services

- (12) ITU-T Rec. Q.733 (03/1993): Signaling System No.7 –ISDN Supplementary Services – Call Completion Supplementary Services
- (13) ITU-T Rec. Q.734 (03/1993): Signaling System No.7 –ISDN Supplementary Services – Multiparty Supplementary Services
- (14) ITU-T Rec. Q.735 (03/1993): Signaling System No.7 –ISDN Supplementary Services – Community of Interest Supplementary Services
- (15) ITU-T Rec. Q.736 (10/1995): Signaling System No.7 –ISDN Supplementary Services – Charging Supplementary Services
- (16) ITU-T Rec. Q.737 (06/1997): Signaling System No.7 –ISDN Supplementary Services – Additional Information Transfer Supplementary Services
- (17) ETSI standard ETS 300 356: Integrated Services Digital Network (ISDN); Signaling System No. 7; ISDN User Part (ISUP) version 2 for the international interface

Detalji koji se odnose na navedene referentne publikacije kao i specifičnosti (iznimke) u odnosu na sučelje JP HT d.d. Mostara biti će predmet međusobnog sporazuma.

c) SS7, dodatne usluge

Dodatne usluge, podržane implementacijom ISUP-a će biti u suglasnosti s ITU-T Rec. Q.730 do Q.737. Detalji o implementaciji od strane JP HT d.d. Mostara i procedure podrške će biti raspoložive nakon zaključivanja Ugovora o interkonekciji.

#### **4.7. Testiranje interkonekcijskih vodova**

Prilikom prve uspostave kapaciteta na traženoj lokaciji izvršiti će se testiranja interkonekcijskog voda radi verifikacije postojeće opreme i provjere kompatibilnosti sustava koji se međusobno spajaju, a u skladu s test listom JP HT d.d. Mostara. Testiranja je potrebno dogovoriti 2 mjeseca unaprijed.

U slučaju da JP HT d.d. Mostar istovremeno zaprimi zahtjeve za testiranje od dva ili više Operatora, JP HT d.d. Mostar će definirati listu čekanja te u skladu s njom obavijestiti Operatore o mogućem terminu početka testiranja. Po završetku testova JP HT d.d. Mostar će poslati obavijest o završetku testova Operatoru. Također će se po završetku testiranja razmijeniti rezultati testova. U slučaju da Operator donese odluku o unapređenju (upgrade) svoje mreže pomoću nove verzije softvera ili ukoliko značajno pridoda nove funkcionalnosti, bit će potrebno izvršiti nova testiranja. Svaka značajno unaprijeđena funkcionalnosti bit će potvrđena novim testom za interkonekcijski vod osim u slučaju kada se u dogovoru s JP HT d.d. Mostarom utvrdi da novo testiranje nije potrebno.

Za potrebe izvođenja testiranja treba definirati slijedeće podatke:

- kontakt osoba odgovorna za testiranje,
- oznaka digitalnog primarnog sustava i oznake govornih kanala testne relacije,
- signalizacijska relacija,

- adrese komutacija - DPC (digital point code),
- verzija ISUP-a,
- tablice usmjeravanja PSTN i SS7 prometa,
- MTP informacije i informacije koje se odnose na vod.

Ove podatke Operator će dostaviti JP HT d.d. Mostaru, koji će po usuglašavanju svih parametara potrebnih za testiranje, te po identificiranju mogućih ograničenja prilikom testiranja, potvrditi ulazne testne parametre Operatoru, uključujući i dimenzioniranje verifikacijskog perioda tijekom kojeg će se utvrditi ispravnost i postavka svih dogovorenih parametara koji su potrebni za normalno funkcioniranje interkonekcijskog voda.

Kategorije testova koje je potrebno izvršiti su slijedeće:

- a) testiranje 2 Mbps sustava – prilikom uspostave digitalne primarne grupe potrebno je izvršiti testiranje kvalitete prijenosnog sustava tijekom 24h, a prije samog prospajanja na komutacije obje Strane, u skladu s preporukom ITU-T G.821,
- b) NNI (node to node interconnection) SS7 testovi kompatibilnosti mreže u skladu s preporukama ITU-T Q.781 i Q.782,
- c) UNI-UNI testovi (User network interface) – testovi mrežnih sučelja Operatora i JP HT d.d. Mostara u skladu s preporukama ITU-T Q.784 i Q.785,
- d) testiranje različitih parametara kvalitete, u skladu s specifikacijom testova Euroscm project P104, volume 1 (02/93),
- e) Testiranje *accounting*a i CDR zapisa ,
- f) Testiranje usmjeravanja PSTN prometa .

Detaljne specifikacije testova i postupak testiranja bit će predmet međusobnog sporazuma. Troškove testiranja snosi Operator.

## 5. OSTALI TEHNIČKI UVJETI

### 5.1. Usluga kolokacije

JP HT d.d. Mostar će ponuditi Operatoru uslugu kolokacije, tj. pristupa u svoje objekte i ostale neophodne kolokacijske usluge, u svrhu omogućavanja interkonekcije između mreža JP HT d.d. Mostara i Operatora, kada se točka interkonekcije nalazi u objektu JP HT d.d. Mostara.

Usluga kolokacije je dostupna jedino za opremu Operatora koja je neophodna za svrhu interkonekcije. Ako Operator želi koristiti objekt JP HT d.d. Mostara za opremu, koja nije namijenjena za interkonekciju, onda će smještaj te opreme biti predmet posebnih komercijalnih pregovora između JP HT d.d. Mostara i Operatora.

Kada Operator želi koristiti svoju opremu, koja se nalazi u kolokacijskom prostoru, za interkonekciju svoje mreže s trećom stranom ili s bilo kojom drugom javnom komunikacijskom mrežom, ova interkonekcija će biti realizirana korištenjem opreme JP HT d.d. Mostara. Instaliranje i korištenje ove opreme bit će predmet komercijalnih pregovora između JP HT d.d. Mostara i Operatora.

#### 5.1.1. Opis usluge

JP HT d.d. Mostar će ponuditi Operatoru uslugu kolokacije, tj. pristupa u svoje objekte i ostale neophodne kolokacijske usluge, u svrhu omogućavanja interkonekcije između mreža JP HT d.d. Mostara i Operatora, kada se točka interkonekcije nalazi u objektu JP HT d.d. Mostara.

Usluga kolokacije je dostupna jedino za opremu Operatora koja je neophodna za svrhu interkonekcije. Ako Operator želi koristiti objekt JP HT d.d. Mostara za opremu, koja nije namijenjena za interkonekciju, onda će smještaj te opreme biti predmet posebnih komercijalnih pregovora između JP HT d.d. Mostara i Operatora.

Kada Operator želi koristiti svoju opremu, koja se nalazi u kolokacijskom prostoru, za interkonekciju svoje mreže s trećom stranom ili s bilo kojom drugom javnom komunikacijskom mrežom, ova interkonekcija će biti realizirana korištenjem opreme JP HT d.d. Mostara. Instaliranje i korištenje ove opreme bit će predmet komercijalnih pregovora između JP HT d.d. Mostara i Operatora.

#### 5.1.2. Pružanje usluge

JP HT d.d. Mostar će osigurati kolokacijski prostor i ostale neophodne kolokacijske uvjete najkasnije tri (3) mjeseca od dana primanja narudžbe kolokacijskog prostora od Operatora.

Ukoliko su potrebni dodatni radovi u objektima, Strane će se usuglasiti pisanim putem o obavljanju dodatnih radova.

Operator koji je zatražio kolokaciju opreme platit će JP HT d.d. Mostaru sve troškove dodatnih radova na i u objektu.

Početak korištenja kolokacijskog prostora i ostalih kolokacijskih usluga, od strane Operatora Strane će potvrditi potpisivanjem Ugovora o kolokaciji. Ugovor o kolokaciji bit će potpisan u četiri (4) primjerka, a svaka Strana dobiva po dva (2) primjerka.

Operator, koji traži kolokaciju, dužan je izvršiti kabliranje do ruba objekta JP HT d.d. Mostara, gdje se nalazi kolokacijski prostor, s odgovarajućim kabelom specificiranom u zahtjevu JP HT

d.d. Mostara, tako da omogući JP HT d.d. Mostaru instaliranje od ruba objekta do kolokacijskog prostora. JP HT d.d. Mostar će, gdje god to bude moguće, iskoristiti postojeću infrastrukturu za instaliranje ovoga kabela. Operator će platiti JP HT d.d. Mostaru instaliranje i održavanje ovoga kabela.

Operator, koji koristi uslugu kolokacije, može otkazati uslugu kolokacije, na način da tri (3) mjeseca unaprijed pošalje pismeni dopis o otkazivanju usluge JP HT d.d. Mostaru.

#### *5.1.3. Pristup objektu*

JP HT d.d. Mostar će dozvoliti pristup Operatoru, koji koristi uslugu kolokacije, 24 sata dnevno, sedam (7) dana tjedno, tj. čitave kalendarske godine u bilo koje doba dana ili noći, kolokacijskom prostoru i svim ostalim tehničkim resursima neophodnim za instaliranje, povezanost, funkcioniranje i održavanje odgovarajuće opreme koja pripada Operatoru, koji koristi uslugu kolokacije, uz prisutnost stručnog osoblja JP HT d.d. Mostara.

#### *5.1.4. Odobranje korištenja kolokacije*

JP HT d.d. Mostar će odobriti uslugu kolokacije prema sljedećim prioritetima:

- Operatori koji već koriste uslugu kolokacije imaju prednost pred Operatorima, koji još ne koriste uslugu kolokacije,
- Operatori, koji planiraju velika ulaganja u javnu komunikacijsku infrastrukturu,
- po datumu prijema zahtjeva za kolokacijski prostor i ostale kolokacijske usluge.

JP HT d.d. Mostar ima pravo odbiti zahtjev za uslugom kolokacije u sljedećim situacijama:

- nedostatka prostora za kolokaciju,
- kolokacija nije moguća s tehničke točke gledišta, uključujući integritet i funkcionalnost opreme JP HT d.d. Mostara,
- kolokacija može ugroziti nacionalnu sigurnost ili druge javne interese. JP HT d.d. Mostar će objasniti sve detalje vezane za odbijanje usluge kolokacije u ovom slučaju.

Usluga kolokacije je moguća s tehničke točke gledišta ukoliko kolokacija može biti izvedena u skladu s postojećim tehničkim uvjetima JP HT d.d. Mostara, i ukoliko neće narušiti funkcionalnost i integritet opreme JP HT d.d. Mostara.

Za izbjegavanje bilo kakvih nesporazuma, JP HT d.d. Mostar može zadržati određene prostore za obrazložive potrebe.

#### *5.1.5. Promjena uvjeta kolokacije*

JP HT d.d. Mostar će obavijestiti Operatora, koji koristi uslugu kolokacije, šest (6) mjeseci unaprijed ukoliko nije drugačije dogovoreno, o sljedećim situacijama:

- o odluci da se zatvori objekt gdje je omogućena kolokacija Operatoru,
- raspored radova na održavanju objekta, koji zahtijevaju privremeno premještanje kolokacijskog prostora
- razvoj objekta, koji zahtijeva trenutnu promjenu kolokacijskog prostora,

- radova oko objekta JP HT d.d. Mostara ili izvođenje javnih radova, koji mogu utjecati na kolokacijski prostor, ukoliko i JP HT d.d. Mostar bude pravovremeno obaviješten od strane nadležnih organa.

#### 5.1.6. Obveze Operatora

Operator, koji koristi uslugu kolokacije, dužan je sljedeće:

- dostaviti u pisanom obliku JP HT d.d. Mostaru popis osoblja ili drugih ovlaštenih suradnika koji trebaju imati pristup kolokacijskom prostoru i dostaviti JP HT d.d. Mostaru svaku izmjenu popisa. Samo osobe koje se nalaze na popisu imat će pravo ući u objekt JP HT d.d. Mostara, i imat će pravo pristupa kolokacijskom prostoru uz posjedovanje odgovarajućeg identifikacijskog dokumenta,
- osigurati da osobe koje imaju pristup u objekte JP HT d.d. Mostara rade isključivo poslove pregleda rada ili održavanja ili popravke opreme Operatora, koji koristi uslugu kolokacije,
- osigurati da je oprema u kompatibilnosti s opremom JP HT d.d. Mostara i u skladu s tehničkim standardima i specifikacijama koji se koriste u BiH i da su odobreni od strane nadležnog regulatornog tijela,
- osigurati da oprema ne oštećuje ili narušava rad opreme JP HT d.d. Mostara ili bilo kojeg drugog Operatora koji koristi uslugu kolokacije u istom prostoru,
- obavijestiti JP HT d.d. Mostar, najkasnije deset (10) dana unaprijed o radovima na održavanju ili popravci opreme u kolokacijskom prostoru. U slučaju nepredviđenih, neplaniranih ili hitnih radova popravke ili održavanja opreme, Operator će kontaktirati odgovarajuće osoblje JP HT d.d. Mostara zbog pristupa opremi u kolokacijskom prostoru.
- prilikom radova održavanja ili popravke opreme u kolokacijskom prostoru, vodit će računa da ne ošteti bilo koji dio kolokacijskog prostora ili objekta JP HT d.d. Mostara,
- obavijestiti JP HT d.d. Mostar o bilo kakvoj nesreći koja može oštetiti objekt, kolokacijski prostor i slično,
- održavati kolokacijski prostor u dobrim uvjetima i redovno ih servisirati. Ukoliko dođe do oštećenja kolokacijskog prostora greškom Operatora, koji koristi uslugu kolokacije, Operator će snositi troškove saniranja prostora.
- ne izvoditi bilo kakve promjene na i u objektu, kolokacijskom prostoru bez pismenog odobrenja od strane JP HT d.d. Mostara,
- dozvoliti osoblju JP HT d.d. Mostara da kontrolira kolokacijski prostor, uz pismenu najavu 24 sata prije planiranog posjeta kolokacijskom prostoru, osim u slučajevima nezgode ili drugim hitnim slučajevima kada nije potrebna prethodna pismena najava,
- odmah obavijestiti JP HT d.d. Mostar o pokušajima nasilnog ili neovlaštenog zauzimanja kolokacijskog prostora ili objekta JP HT d.d. Mostara, kojega je Operator svjestan.

#### 5.1.7. Obveze JP HT d.d. Mostara

JP HT d.d. Mostar je obvezan Operatoru osigurati korištenje kolokacijskog prostora i kolokacijskih postrojenja.

JP HT d.d. Mostar će obavijestiti Operatora o bilo kakvom ograničenju pristupa opremi u kolokacijskom prostoru i vremenskom rasporedu kada će biti moguć pristup opremi u kolokacijskom prostoru.

JP HT d.d. Mostar će poduzimati sve neophodne radove za održavanje i popravku kolokacijskog prostora i postrojenja tijekom perioda kojega pokriva Ugovor o kolokaciji. Osim u

hitnim slučajevima, JP HT d.d. Mostar će obavijestiti Operatora najkasnije mjesec dana prije početka radova.

U slučajevima smetnji u radu kolokacijskih postrojenja JP HT d.d. Mostar će poduzeti neophodne korake da identificira uzrok smetnje i da ga otkloni što je moguće prije.

#### 5.1.8. Otkazivanje usluge kolokacije

Otkazivanje usluge kolokacije može biti po isteku Ugovora ili:

- promjene lokacije kolokacije
- ukoliko Operator, koji koristi uslugu kolokacije, otkaže uslugu kolokacije sukladno ranije navedenim uvjetima.

Operator, koji koristi uslugu kolokacije mora:

- predati JP HT d.d. Mostaru kolokacijski prostor u istom stanju u kojem je predan na uporabu. Operator, koji koristi uslugu kolokacije, dužan je izvršiti sve popravke kolokacijskog prostora koje su neophodne da bi se kolokacijski prostor vratio u prvobitno stanje prije uporabe,
- ukloniti svoju opremu iz kolokacijskog prostora četrnaest (14) dana od dana isteka Ugovora o kolokaciji. Ukoliko se Strane ne dogovore o produženju ovoga roka, JP HT d.d. Mostar će ukloniti opremu Operatora iz kolokacijskog prostora. Trošak koji je JP HT d.d. Mostar imao uklanjajući Operatorovu opremu iz kolokacijskog prostora snosit će Operator.

#### 5.1.9. Naknada i cijena usluge kolokacije

Naknada za uspostavljenje kolokacijskog prostora bit će izračunata na osnovu troškova proizašlih iz specifičnih projekata, na koje je nadodana razumna stopa povrata na uloženi kapital. Naknada za uspostavljanja uključuje sljedeće:

- troškovi arhitekta, prema procjeni arhitekta,
- troškovi administrativnih odobrenja,
- troškovi isporuke posebnih kolokacijskih postrojenja (klima uređaji, neprekidno napajanje električnom energijom, kabel za vezu, osigurani pristup, i slično),
- razumna stopa povrata uloženog kapitala.

Naknada za uspostavljanje kolokacijskog prostora i kolokacijskih postrojenja postaju naplative na dan potpisivanja Ugovora o kolokaciji, osim ako se Strane dogovore drugačije.

Naknada za kolokacijska postrojenja će sadržavati sljedeće troškove JP HT d.d. Mostara:

- trošak osiguranja
- troškove čišćenja kolokacijskog prostora
- održavanje dizala
- održavanje sustava za električno napajanje
- održavanje hlađenja/klima uređaja/ventilacije
- instalacija sustava za sigurnosti i nadzor
- uklanjanje smeća
- instalacija osvjetljenja i grijanja
- instalacija i potrošnja električnog napajanja od 220 V
- instaliranje i potrošnja električnog napajanja od 48 V
- instaliranje vodovodnog priključka.

Naknade za održavanje kolokacijskih postrojenja bit će temeljene na osnovu troškova JP HT d.d. Mostara i bit će dogovoreni u pisanom obliku između Strana za svaki kolokacijski prostor. Naknada za održavanje kolokacijskog prostora je također primjenjiva kada je kolokacijski prostor rezerviran od strane Operatora.

JP HT d.d. Mostar će vršiti instaliranje i održavanje kabelskih instalacija Operatora, u kolokacijskom prostoru. Naknada za ovu uslugu bit će temeljena na " vremenu i materijalu" utrošenom za ovu uslugu i bit će dogovorena u pisanom obliku između Strana.

Naknada za korištenje prostora za kolokaciju bit će sukladna cijenama koje su navedene u važećem Cjeniku telekomunikacijskih usluga u unutarnjem i međunarodnom prometu JP HT d.d. Mostara. Površina koja će biti naplaćivana jeste površina kolokacijskog ormarića plus okolni prostor koji dozvoljava pristup svim stranama ormarića. Naknada za korištenja prostora se naplaćuje i u slučaju rezervacije kolokacijskog prostora od strane Operatora.

Naknade za autorizirani pristup osoblju Operatora u kolokacijski prostor, koji zahtijeva uslugu posebno nadziranog pristupa, prema sigurnosnim pravilima JP HT d.d. Mostara, sastojat će se od:

- godišnja naknada plaćena od Operatora za nadzor, evidentiranje i administriranje pristupa osoblja Operatora u objekte JP HT d.d. Mostara za svaki Ugovor o kolokaciji,
- naknade za pristup pod pratnjom.

Cijene ovih usluga bit će određene u Ugovoru o kolokaciji.

## **5.2. Prijenosna oprema**

Prijenosnu opremu potrebnu za ostvarivanje Međusobnog povezivanja do definiranih Točaka razgraničenja planira, nabavlja i postavlja ona Strana koja uspostavlja Vod za međusobno povezivanje.

U svrhu otklanjanja dvojbi, sva prijenosna oprema koju postavlja JP HT d.d. Mostar u objektu na lokaciji Operatora u svrhu ostvarivanja Međusobnog povezivanja ostaje u vlasništvu JP HT d.d. Mostar. Jednako tako, sva prijenosna oprema koju postavlja Operator u svrhu ostvarivanja Međusobnog povezivanja u objektu na Pristupnoj točki JP HT d.d. Mostar u slučaju kolokacije ostaje u vlasništvu Operatora.

## **5.3. Prijenosni put**

Osnovni način ostvarivanja Voda za međusobno povezivanje je preko jednog prijenosnog puta. Ako Operator želi realizaciju Voda za međusobno povezivanje s potpunom zaštitom prijenosnog puta, potrebno je osigurati najmanje dva različita kabela pristupa Pristupnoj točki Operatora. Udaljenost između kabela u tom slučaju ne smije biti manja od 5 metara.

## **5.4. Uvjeti okoline i sigurnosti**

Objekt na lokaciji u koji se smješta oprema Međusobnog povezivanja mora biti odgovarajući za smještaj potrebne opreme i nesmetan rad prilikom postavljanja i održavanja te opreme, kao i

zadovoljavati propisane uvjete temperature, vlage, te sigurnosne uvjete radi sprječavanja neovlaštenog pristupa toj opremi i prijenosnom mediju.

Uvjeti temperature i vlage su sljedeći:

- 1) najniža temperatura zraka: 0 °C
- 2) najviša temperatura zraka: 40 °C
- 3) najniža relativna vlaga: 5 %
- 4) najviša relativna vlaga: 90 %.

Električne instalacije u prostoru na lokaciji Pristupne točke Operatora moraju biti izvedene prema normi IEC 364.

Objekt na lokaciji Pristupne točke u koji se smješta oprema Međusobnog povezivanja mora biti opremljen vatrodojavnim sustavom i protupožarnom zaštitom te odgovarajuće osiguran od neovlaštenog pristupa: zaključan i zaštićen čuvarskom službom ili protuprovalnim alarmom.

### **5.5. Uvjeti napajanja i uzemljenja opreme**

U prostoriji u koju se smješta oprema Međusobnog povezivanja, potrebno je osigurati neprekidni izvor napajanja 230V AC koji će služiti prilikom postavljanja te opreme i prijenosnog medija te prilikom održavanja i servisiranja te opreme. Ako postoje tehničke mogućnosti, može se osigurati izvor napajanja – 48V DC.

Krajnja točka odgovornosti između Operatora i JP HT d.d. Mostara za sustav napajanja predstavlja spojno mjesto zaštićeno osiguračem.

## 6. PARAMETRI KVALITETA

### 6.1. Testiranje interkonekcijskih vodova koji su u radu

Testiranje kvaliteta interkonekcijskih vodova, koji su u radu biti će obavljeno u skladu s:

- ITU-T Rec. G.826, G.823, G.703.

U svrhu testiranja kvaliteta interkonekcijskih vodova (2 Mbps signali s CRC okvirom) biti će obavljena sljedeća mjerenja:

- Error Performance Measurements ITU-T G.826,
- Errored Second Ratio (ESR - compliant with ITU-T G.826),
- Severely Errored Second Ratio (SESR – compliant with ITU-T G.826),
- Background Block Error Ratio (BBER – compliant with ITU-T G.826),
- Frequency Measurements (ITU-T G.703),
- E1 Frequency Measurement (2.048 MHz +/- 50 ppm ITU-T G.703 ),
- Jitter and Wander Measurements ITU-T G.823,
- Output Jitter - compliant with ITU-T G.823,
- Wander - compliant with ITU-T G.823.

### 6.2. Mjerenja prometa

Na točkama interkonekcije, Strane će kontinuirano vršiti mjerenja prometa u svrhu testiranja kvaliteta komunikacije u skladu s ITU-T Rec. E411 i E600.

U ovom slučaju kontinuirano će se mjeriti sljedeći parametri:

- Ukupan promet za oba smjera,
- Broj neuspješnih poziva,
- Postotak uspješnosti poziva (procent javljanja - ASR) za oba smjera.

Gornja mjerenja će se vršiti kontinuirano u skladu s tehničkim mogućnostima i odnosit će se na ukupan broj poziva ili određeni reprezentativni uzorak.

Rezultati mjerenja će se razmjenjivati između strana po dogovoru i po potrebi. Svaka strana je ovlaštena da traži u pisanoj formi osiguranje arhive odgovarajućih mjerenja.

## 7. PLANIRANJE I NARUČIVANJE MEĐUSOBNOG POVEZIVANJA

JP HT d.d. Mostar pruža usluge interkonekcije i pristupa svojoj mobilnoj mreži u okviru postojećih slobodnih telekomunikacijskih kapaciteta. JP HT d.d. Mostar će, kao SMP operator, prilikom proširenja mreže planirati kapacitete potrebne za pružanje usluga novih operatora. Količine planiranih kapaciteta JP HT d.d. Mostar dobiva kroz redovne planove naručivanja koje dostavlja Operator.

Predviđanje prometa Strane koriste u svrhu planiranja dovoljnog kapaciteta na komutacijama i u distribucijskoj mreži da bi se zadovoljili aktualni zahtjevi u pogledu kapaciteta. Sve dok Strane koriste razumne napore da osiguraju točna predviđanja prometa, predviđanje prometa pravno neće biti obveza izvan obima definiranog RIPmob-om.

Sva predviđanja prometa bit će sačinjena u pismenoj formi i uzajamno usuglašena između Strana putem mail korespondencije, telefonskih razgovora ili na zajedničkim sastancima.

U svezi s kvalitetom usluga koje se daju putem RIPmob-a, Operator samostalno i u cijelosti odgovara za neodgovarajuće dimenzioniranje interkonekcijskih vodova. Operator se obvezuje dimenzionirati interkonekcijske vodove za maksimalne gubitke od 1% tijekom glavnog prometnog sata.

### 7.1. Planiranje govornog prometa

U pisanom zahtjevu za početak pregovora o Međusobnom povezivanju Operator će JP HT d.d. Mostaru dostaviti predviđene podatke o prometu za početnu fazu kao i plan razvoja za jednu godinu unaprijed. Predviđeni podaci o prometu će iskazivati količinu prometa (u minutama po mjesecu) i teret prometa za glavni prometni sat (u Erlang za svaki mjesec).

Podatke o prometu koje JP HT d.d. Mostaru dostavlja Operator, JP HT d.d. Mostar će čuvati u tajnosti, te će biti korišteni samo u svrhu planiranja resursa JP HT d.d. Mostar mreže potrebnih za upravljanje prometom međusobnog povezivanja s očekivanom kakvoćom.

Uzimajući u obzir uvjete tehničke realizacije Međusobnog povezivanja i podatke o predviđenom prometu koje je dao Operator, obje strane trebaju dogovoriti konačne podatke o prometu.

Konačni podaci o prometu će činiti osnovu za planiranje i tehničku realizaciju Međusobnog povezivanja.

Na osnovi konačnih podataka o prometu JP HT d.d. Mostar i Operator će dogovoriti količinu prometa posebno za svaku Pristupnu točku. Kapacitet potreban za rukovanje dogovorenim prometom proizlazi iz konačnih podataka o prometu.

Broj potrebnih E1 vodova i tromjesečje u kojem će se provesti naručivanje (ili prestanak ako je primjenjivo) će biti zajednički dogovoreno.

Nakon inicijalne uspostave Međusobnog povezivanja JP HT d.d. Mostar i Operator će razmjenjivati predviđene podatke o prometu svakih šest mjeseci (izraženo u minutama i Erlang), za razdoblje od šest mjeseci unaprijed.

## 8. UPRAVLJANJE I ODRŽAVANJE

### 8.1. Prijava smetnji

Operator je obavezan prijaviti smetnje, nedostatke, kvarove ili štete od 0 do 24 sata bez odlaganja dojavnom mjestu za smetnje JP HT d.d. Mostar i staviti JP HT d.d. Mostaru na raspolaganje informacije koje su bitne za uklanjanje kvarova/smetnji.

JP HT d.d. Mostar ima središnji ured za prijavu koji je otvoren 24 sata dnevno, 7 dana u tjednu, radi obavljanja službene procedure prijavljivanja.

Dojavno mjesto za smetnje Operatora utvrdit će se Ugovorom o Međusobnom povezivanju.

Operator se obvezuje izvršiti prijavu kvarova/smetnji putem e-maila, a u iznimnim slučajevima putem faksa i telefonskim putem.

Kvar/smetnja je svaki pojedinačni kvar/smetnja koji traje neprekidno više od 15 minuta.

Prijava kvara/smetnje mora sadržavati sljedeće podatke:

- 1) Dan kvara/smetnje;
- 2) Vrijeme početka kvara/smetnje (sat i minute);
- 3) Opis kvara/smetnje (djelomičan/potpun ispad, ispad SS7 signalizacije, nedostupnost usluge);
- 4) Smjer/lokacija/relacija;
- 5) Prijavitelj kvara/smetnje (ime i prezime, broj telefona);
- 6) Kontakt osoba za otklanjanje kvara/smetnje (ime i prezime, broj telefona).

Po svakoj prijavi kvara/smetnje, svaka Strana se obvezuje dostaviti drugoj Strani koja je pretrpjela smetnju/kvar Potvrdu primitka prijave o kvaru/smetnji, koja sadrži najmanje sljedeće podatke:

- 1) Dan prijave kvara/smetnje;
- 2) Vrijeme prijave kvara/smetnje;
- 3) Mjesto/relacija kvara/smetnje;
- 4) Prijavitelj kvara/smetnje;
- 5) Primatelj prijave kvara/smetnje;
- 6) Predviđeno vrijeme otklanjanja kvara/smetnje (ako je moguće predvidjeti).

Po svakoj prijavi kvara/smetnje, svaka Strana se obvezuje dostaviti drugoj Strani koja je pretrpjela smetnju/kvar Izvješće o otklonjenom kvaru/smetnji, koje sadrži najmanje sljedeće podatke:

- 1) Dan izvješća o otklonjenom kvaru/smetnji;
- 2) Vrijeme izvješća o otklonjenom kvaru/smetnji;
- 3) Mjesto/relacija kvara/smetnje;
- 4) Prijavitelj kvara/smetnje;
- 5) Primatelj prijave kvara/smetnje;
- 6) Trajanje kvara/smetnje (u minutama);

7) Stvarni uzrok kvara/smetnje.

Tijekom otklanjanja kvara/smetnje, svaka Strana će po potrebi usmeno obavještavati drugu Stranu, ovisno o vrsti kvara/smetnje, o aktivnostima na identifikaciji i otklanjanju kvara/smetnje.

Razdoblje za otklanjanje kvara/smetnje počinje u minuti kada ovlaštena osoba Strane putem e-maila pošalje prijavu kvara/smetnje drugoj Strani.

U slučaju ozbiljnog ispada u bilo kojoj mreži koje će izravno utjecati na pružanje Usluga, Strana će bez odgode obavijestiti drugu Stranu putem kontakta utvrđenog u ovom članku.

## **8.2. Načela eskalacije**

Kada se pojavi kvar/smetnja, osoblje Operatora:

- 1) provodi mjere razrješavanja kvara/smetnje (bezuspješno);
- 2) otklanja kvar/smetnju (bezuspješno);
- 3) traži podršku osoblja NOC Podrške JP HT d.d. Mostara.

Osoblje NOC Podrške JP HT d.d. Mostara će:

- 1) provjeriti prijavu kvara/smetnje;
- 2) provjeriti uzroke kvara/smetnje;
- 3) usuglasiti trenutne mjere s osobljem Operatora;
- 4) definirati postupak razrješavanja kvara/smetnje;
- 5) zatražiti podršku predmetnog odjela JP HT d.d. Mostar.

U slučaju kritične situacije (PRIO1), NOC Podrška JP HT d.d. Mostara eskalirat će problem na predmetne odjele JP HT d.d. Mostar i obavijestit će članove Grupa za eskalaciju. Osoblje predmetnog odjela JP HT d.d. Mostar radit će na prijavi kvara/smetnje prema prioritetu i složenosti kako je utvrđeno u ovome članku.

## **8.3. Utvrđivanje prioriteta i složenosti tehničkih upita**

Svaki tehnički upit ima određeni prioritet i složenost. Prioritet znači "značaj" tehničkih upita i određuje "vrijeme informiranja", a njegova složenost održava "napor koji zahtijeva odgovor". "Vrijeme informiranja" je vrijeme u kojemu će se Stručno osoblje Strana povratno javiti drugoj Strani (e-mailom, ili telefonom odnosno telefaksom).

Stručno osoblje svake Strane dodjeljuje prioritet i određuje složenost tehničkog upita. Stručno osoblje svake Strane može promijeniti prioritet u dogovoru s drugom Stranom.

Vrijeme korišteno za rješavanje tehničkog upita ovisi o prioritetu i složenosti. "Vrijeme rješavanja" je vrijeme između vremena informiranja i vremena kada je tehnički upit Strane riješen.

Primjeri prioriteta PRIO 1:

- 1) vrlo ozbiljan tehnički problem, primjerice gubitak 50% ili više E1 ili SS7 vodova.

Strane će koristiti prioritet PRIO 1 jedino za vrlo žurne upite.

Primjeri prioriteta PRIO 2:

- 1) tehnički problem prouzrokuje ograničenja Usluga;
- 2) hardverski problem zahtijeva tehničku pomoć stručnog osoblja Strane za provedbu posebne mjere razrješenja kvara/smetnje;
- 3) gubitak od 30 do 50 % E1 ili SS7 vodova.

Primjeri prioriteta PRIO 3:

- 1) manje važan tehnički upit, primjerice gubitak manje od 30% ili više E1 ili SS7 vodova.

Primjeri složenosti KOM 1:

- 1) stručno osoblje Strana može odmah odgovoriti na tehnički upit druge Strane;
- 2) stručno osoblje Strana može odgovoriti na upit druge Strane bez odgode putem telefona ili kratkom pisanom bilješkom.

Primjeri složenosti KOM 2: Stručno osoblje Strana daje odgovor ili rješenje na tehnički upit druge Strane, primjerice:

- 1) Ocjenjuje informacije i uzroke koje je Strana prijavila;
- 2) Provodi kratke testove na testnoj razmjeni;
- 3) Savjetuje se s drugim mjerodavnim službama;
- 4) Razrađuje svoj odgovor na temelju dokumentacije;
- 5) Potreban je podroban odgovor putem telefona ili u pisanom obliku.

Primjeri složenosti KOM 3: Stručno osoblje Strana daje sveobuhvatan odgovor ili rješenje na tehnički upit druge Strane, primjerice:

- 1) Provodi opširne analize;
- 2) Koordinira analizu problema s drugim mjerodavnim službama;
- 3) Razrješava koncepcijske probleme;
- 4) Potrebno je više turnusa testiranja;
- 5) Sveobuhvatno izvješće (putem telefona ili u pisanom obliku) potrebno je kako bi se u potpunosti odgovorilo na upit druge Strane.

#### **8.4. Grupa za eskalaciju**

Strane će imenovati sljedeće članove i funkcije u sastav Grupe za eskalaciju, sukladno utvrđenom u matrici eskaliranja:

- 1) Nadzorni Operativni Centar (NOC);
- 2) Voditelj odjela za nadzor mreže;
- 3) Načelnik/direktor predmetnog sektora;
- 4) Tehnički direktor.

## 8.5. Stupanj ozbiljnosti i matrice eskaliranja

Strane će obavijestiti i uložiti sve razumne napore kako bi razriješile kvarove sukladno vremenskim okvirima koji su utvrđeni u Tablici 8.5.1.

Zbog velike raznovrsnosti tehničkih upita, vremena navedena u Tablici 8.5.1. vrijede za 90% od ukupnog broja svih zaprimljenih tehničkih upita.

Pod "Danom" se smatra radni dan na lokaciji stručnog osoblja Strana.

Pod "Tjednom" se smatra kalendarski tjedan.

Tablica 8.5.1. Vremenski okvir za rješavanje kvarova

Stupanj prioriteta	Vrijeme informiranja	Vrijeme rješavanja za složenost		
		KOM 1	KOM 2	KOM 3
PRIO 1	Odmah ili najkasnije za 2 sata	5 sati	2 dana	4 dana
PRIO 2	Najkasnije idućeg radnog dana	2 dana	4 dana	3 tjedna
PRIO 3	Najkasnije idućeg radnog dana	4 dana	3 tjedna	4 tjedna

U tablici 8.5.1. prikazanu kvalitetu usluga JP HT d.d. Mostar nudi i vlastitim korisnicima.

## 9. OBUSTAVA PRUŽANJA USLUGA IZ RIPmob

1. JP HT d.d. Mostar može obustaviti, u cijelosti ili djelomično, Međusobno povezivanje omogućeno Operatoru uz prethodnu pisanu obavijest Operatoru i Nadležnom regulatornom tijelu u roku od petnaest (15) dana po poslanoj obavijesti, u sljedećim slučajevima:

- ako Operator nije platio izdanu fakturu niti nakon proteka trideset (30) dana od datuma dospjeća;
- ako temeljem zahtjeva JP HT d.d. Mostara, Operator nije dao ili produžio instrument osiguranja plaćanja.

2. Nadalje, JP HT d.d. Mostar ima pravo obustaviti, u cijelosti ili djelomično, Međusobno povezivanje zbog razloga koji se temelje na sljedećim osnovnim (bitnim) zahtjevima:

- sigurnost rada telekomunikacijske mreže;
- održavanje cjelovitosti telekomunikacijske mreže koja uključuje i slučajeve iznenadnog povećanja volumena prometa kojeg dostavlja druga strana;
- sposobnost međusobnog funkcioniranja telekomunikacijskih usluga;
- zaštita podataka.

JP HT d.d. Mostar će u slučajevima opisanim u točki 2. obustaviti Međusobno povezivanje bez odgode po saznanju da su ispunjeni uvjeti za isto, te se obvezuje u roku od 24 sata od početka obustave Međusobnog povezivanja zatražiti suglasnost Regulatorne agencije za nastavak obustave.

3. Bez obzira na bilo koju drugu odredbu ovog RIPmob-a, JP HT d.d. Mostar ima pravo bez odgovornosti i obveze na naknadu štete, privremeno prekinuti u cijelosti ili djelomično pružanje Dodatnih usluga Međusobnog povezivanja, u sljedećim slučajevima:

- kada utvrdi korištenje opreme koja je neispravna ili koja ne udovoljava zakonskim propisima;
- u slučaju sumnje na nezakonito ili neovlašteno korištenje usluga;
- u slučaju da korisnik Dodatnih usluga poduzima mjere koje nisu u skladu sa zakonom i drugim propisima ili kojima se uzrokuje šteta JP HT d.d. Mostaru;
- u slučajevima komunikacije neželjenih telekomunikacijskih priopćenja (SPAM);
- u slučajevima da je sadržaj priopćenja zlonamjerman ili kada dovodi u zabludu krajnje korisnike usluga.

4. Obustava pružanja usluga od strane JP HT d.d. Mostara na način opisan u ovom poglavlju RIPmob će se u svakom slučaju prekinuti odmah nakon što se utvrdi prestanak razloga koji su doveli do obustave pružanja tih usluga.

## **10. NAPLATA, OBRAČUN, PLAĆANJE I OSTALE FINANCIJSKE OBVEZE VEZANE UZ PRUŽANJE MEĐUSOBNOG POVEZIVANJA**

### ***10.1. Obveza registriranja i parametri registracije prometa***

Redovito mjesečno bilježenje količine prometa počinje prvog dana u mjesecu u 00:00. Početno bilježenje količine prometa nakon provođenja potrebnih testiranja počinje u 00:00 na dan koji je definiran kao prvi dan komercijalne uspostave prometa.

Način zaokruživanja duljine trajanja poziva strane će dogovoriti prigodom sklapanja Ugovora.

Promjene tarifa stupaju na snagu u trenutku odnosno sekundi promjene. Obračunavaju se samo ostvareni pozivi.

Naknade za veze Operatora koje nisu uspješno naplaćene ne utječu na obvezu plaćanja Međusobnog povezivanja JP HT d.d. Mostaru.

Registracija prometa koji se usmjerava u JP HT d.d. Mostar mrežu je obveza Operatora.

Operator šalje podatke o prometu upućenom JP HT d.d. Mostaru u pisanom i elektroničkom obliku najkasnije u roku koji će biti utvrđen u Ugovoru.

JP HT d.d. Mostar provjerava usklađenost podataka o prometu koje zaprimi od Operatora, sa svojim vlastitim podacima, te izdaje fakturu u skladu s primljenim prometom. Podaci na kojima JP HT d.d. Mostar temelji fakturu prilažu se uz fakturu za korištenje usluga Međusobnog povezivanja.

Obračunavaju se jedino ostvarene veze.

### ***10.2. Obračun i naplata usluga međusobnog povezivanja***

Strane registriraju svoj odlazni i/ili dolazni promet, uključujući svako odredište i svaki izvršeni prijenos.

Registracija prometa za usluge RIPmob-a bit će obveza Pošiljatelja.

Registracija količine prometa počinje prvog dana svakog kalendarskog mjeseca u 00:00 sati.

Strane su odgovorne razmjenjivati promet kako je navedeno u ovom RIPmob-u.

Ako Pošiljatelj, unatoč tome, isporučuje promet Primatelju izvan okvira Usluga, Primatelj ima pravo na naknadu za takav promet temeljem službenog cjenika Primatelja.

U slučaju obračuna korištenja Voda za međusobno povezivanje obračunava se korištenje pojedine 2 Mbit/s grupe na svakoj Pristupnoj točki.

Temelj uzajamne kontrole obračunavanja i samog obračunavanja je kumulirano vrijeme između vrijednosti Odziv i Prekid (ASR parametar). U slučaju iznimno male vrijednosti ASR parametra, dogovoriti će se privremeno korištenje kumuliranog vremena između vrijednosti Zauzeće i Prekid.

Razdoblje obračuna za Usluge je kalendarski mjesec (dalje u tekstu: Razdoblje).

Ako ovim RIPmob-om ili u pojedinačnom slučaju nije određeno drukčije, navedeno Razdoblje vrijedi za obračun svih Usluga i plaćanje svih naknada.

Vrijeme koje se obračunava za svaku ostvarenu vezu je "vrijeme razgovora" kako je definirano ITU-T Preporukom D.150.

Pošiljatelj šalje u prikladnom obliku podatke o prometu upućenom Primatelju najkasnije do **5.** dana u tekućem mjesecu za promet upućen Primatelju u tijeku prethodnog kalendarskog mjeseca.

Svaka Strana obavlja izračun troškova koje u konkretnom slučaju treba podmiriti druga Strana.

### **10.3. Specifikacija fakture**

Fakture za naplatu usluga Međusobnog povezivanja i naplate dodatnih funkcionalnosti međusobnog povezivanja u svakom slučaju moraju, osim općih uvjeta za ispravnost fakture za avansno plaćanje poreza, sadržavati sljedeće podatke:

- Datum fakture;
- Šifru kupca koja je jedinstven obračunski broj i broj (žiro) računa.

Faktura za naplatu Međusobnog povezivanja mora sadržavati za obračunsko razdoblje:

- Količinu prometa;
- Ukupan broj ostvarenih veza;
- Ukupan iznos za gore navedeno.

Fakture za ostale naplate dodatnih funkcionalnosti Međusobnog povezivanja moraju također sadržavati sljedeće podatke:

- Razdoblje uporabe funkcionalnosti Međusobnog povezivanja;
- Jedinične cijene;
- Ukupan iznos.

Pravne zatezne kamate su prikazane na odvojenoj fakturi koja mora sadržavati sljedeće podatke:

- Datum fakture;
- Šifru kupca;
- Broj računa;
- Datum izdavanja neplaćene fakture na osnovi čega se izračunavaju kamate;
- Neplaćen iznos;

Tijekom obračuna, trošak izmjene usmjeravanja mora biti specificiran detaljnim dokazima.

Izdane fakture stižu na naplatu unutar trideset (30) dana od datuma fakture.

Sporazumne strane će prije slanja mjesečnih obračuna e-mail korespondencijom međusobno provjeravati iznose svojih faktura, kako bi se izbjegla odstupanja.

Ukoliko pak dođe do manjih odstupanja manjih od 2%, sporazumne Strane su suglasne da se pismeni prigovor na ispostavljeni mjesečni obračun i detaljno izvješće mora podnijeti u roku od petnaest (15) dana od njegovog dostavljanja, u protivnom smatrat će se da je obračun prihvaćen bez primjedbi.

U prigovoru se mora navesti da li se mjesečni račun pobija djelomično ili u cijelosti, iznos nespornog dijela mjesečnog računa, detaljno obrazloženje razloga prigovora. Svi raspoloživi dokazi dostavljaju se uz prigovor.

Odluka o prigovoru donijet će se hitno, a najkasnije u roku od trideset (30) dana od njegovog dostavljanja, u protivnom smatrat će se da je prigovor usvojen u cijelosti.

Ukoliko se prigovor na ispostavljeni mjesečni račun kao osnovan usvoji, preinačit će se pobijano mjesečno izvješće djelomično ili u cijelosti i kao konačan račun dostaviti drugoj sporazumnoj Strani.

Prigovor na mjesečni račun i detaljno izvješće se može podnijeti zbog odstupanja registriranog prometa u mjesečnom obračunu jedne sporazumne Strane za više od 2% od količine prometa koju je registrirala druga Strana, odnosno u skladu s ITU-T preporukom D.171.

#### **10.4. Izdavanje računa**

Fakture se također odvojeno dostavljaju u elektroničkom obliku do **5.** dana u tekućem mjesecu.

Fakture za prethodni mjesec se izdaju najkasnije do **8.** dana tekućeg mjeseca osim ako je drugačije dogovoreno.

#### **10.5. Obračunato vrijeme, obračunsko razdoblje i obračunske jedinice**

Ukupno obračunato vrijeme po kalendarskom mjesecu se obračunava zbrajanjem ukupnog broja sekundi i dijeljenjem sa šezdeset (60) kako bi se dobile minute za sve pozive tijekom odgovarajućeg razdoblja.

Obračunsko razdoblje za naplatu Međusobnog povezivanja je kalendarski mjesec ako nije drugačije definirano u pojedinom slučaju da je obračunsko razdoblje važeće za sve troškove osim za jednokratna plaćanja ostalih troškova.

Obračunska jedinica za usluge Terminiranja i Tranzitiranja poziva je minuta.

## 10.6. Instrumenti osiguranja plaćanja

Primjena vrste instrumenata osiguranja plaćanja je rezultat dogovora između JP HT d.d. Mostar i operatora koji pregovara o sklapanju ugovora o interkonekciji na mobilnu mrežu ili je već spojen na nju. U okviru ovog dogovora, JP HT d.d. Mostar i Operator mogu zaključiti sve vrste aranžmana po pitanju instrumenata osiguranja plaćanja, pri čemu su dužni poštivati pozitivne zakonske propise iz ove oblasti.

U slučaju da ne postoji pozitivna ocjena međusobnih odnosa sa aspekta sigurnosti plaćanja, što je preduvjet za postizanje dogovora po ovom pitanju, niti se JP HT d.d. Mostar i Operator mogu usuglasiti oko detalja primjene instrumenata osiguranja plaćanja, primjenjuju se naredne odredbe.

Svrha instrumenata osiguranja plaćanja je da jamče plaćanje od strane Operatora troškova generiranih pružanjem Međusobnog povezivanja u određenom roku i na osnovi predviđenih troškova, što će biti definirano i opisano u Ugovoru.

Instrumenti osiguranja plaćanja na zahtjev JP HT d.d. Mostara mogu biti sljedeći:

- depozit na «escrow» računu pri uglednoj bankarskoj ili financijskoj instituciji u Bosni i Hercegovini;
- određeni iznos plaćen JP HT d.d. Mostaru unaprijed;
- bankarska garancija pri uglednoj bankarskoj instituciji u Bosni i Hercegovini s minimalnim rokom od godine dana od dana izdavanja bankarske garancije koju će Operator biti dužan dostaviti u roku utvrđenom u Ugovoru, s klauzulom "na prvi poziv" i "bez prigovora" koja će se obnavljati svake godine po zahtjevu JP HT d.d. Mostara sa minimalnim rokom od narednih godinu dana od dana izdavanja;
- [bianco mjenica avalirana od strane poslovne banke ili druge financijske institucije u Bosni i Hercegovini.](#)

Najveći iznos instrumenta osiguranja plaćanja utvrđuje se kao 2,5 puta veći prosječni iznos mjesečnog računa ispostavljenog za sve usluge interkonekcije u jednom mjesecu. Prosječni iznos mjesečnog računa utvrđuje se za razdoblje od posljednja tri mjeseca. Iznos instrumenta osiguranja plaćanja za početno razdoblje od prva tri mjeseca po uspostavi interkonekcije određuje se na isti način, s tim što se za proračun iznosa instrumenta osiguranja plaćanja koriste planirane količine prometa za prva tri mjeseca. U proračunu za ovaj iznos ne koriste se jednokratni troškovi uspostave interkonekcije. Ovisno o stvarnom prometu razmijenjenom između strana, navedeni iznosi mogu biti revidirani.

Bankarsku garanciju JP HT d.d. Mostar ima pravo unovčiti ukoliko se Operator ne pridržava ugovornih obveza, odnosno ukoliko ne podmiruje svoja dospjela dugovanja nakon isteka trideset (30) dana od dospijeca pismene opomene. U slučaju da Operator osporava račun izdat od strane JP HT d.d. Mostara, spor će se nastojati riješiti međusobnim pregovorima. Ako se problem ne uspije riješiti na ovaj način, isti prelazi u nadležnost Općinskog suda u Mostaru.

U slučaju zaključivanja ugovora, Operator je dužan dostaviti novi instrument osiguranja plaćanja JP HT d.d. Mostaru najkasnije petnaest (15) dana po zaključivanju istog. U slučaju kada nema izmjena iznosa instrumenta osiguranja plaćanja, Operator je dužan dostaviti novi instrument osiguranja plaćanja JP HT d.d. Mostaru najkasnije pet (5) dana prije isteka važećeg instrumenta osiguranja plaćanja. Ukoliko bankarske procedure izdavanje novih instrumenata osiguranja plaćanja onemogućavaju Operatoru poštivanje prethodno navedenog roka, Operator je dužan pravodobno upoznati JP HT d.d. Mostar sa tom činjenicom, a najkasnije trideset (30) dana prije

isteka roka važećeg instrumenta osiguranja plaćanja, te je u tom slučaju nužno usuglašavanje roka za dostavu novog instrumenta osiguranja plaćanja.

Tijekom trajanja ugovora, iznosi instrumenata osiguranja plaćanja mogu se revidirati u bilo koje vrijeme, u ovisnosti od stvarnog interkonekcijskog prometa razmijenjenog između strana ili ukoliko operator korisnik bude na vrijeme podmirivao svoje obveze JP HT d.d. Mostaru, na iznos koji JP HT d.d. Mostar zahtjeva. U slučaju redovitog plaćanja Operatora u periodu dvije (2) godine nakon sklapanja ugovora, te pozitivne ocjene kvalitete poslovnog odnosa od strane oba poslovna subjekta, operatori mogu dogovoriti umanjenje maksimalnog iznosa, potpuno ukidanje ili izmjenu instrumenata osiguranja plaćanja. Prilikom izmjene instrumenata osiguranja plaćanja može se ili umanjiti ili zadržati postojeći iznos.

Novi instrument osiguranja plaćanja može biti svaki instrument osiguranja plaćanja koji je prisutan u poslovnoj praksi Bosne i Hercegovine, usklađen sa pozitivnim zakonskim propisima Bosne i Hercegovine i prihvaćen od oba poslovna subjekta

Troškove izdavanja instrumenata osiguranja plaćanja snosi Operator.

U slučaju da Operator ne podmiri svoja dospjela dugovanja, primijenit će se postupak naplate ovisno o primijenjenom instrumentu osiguranja plaćanja.

U slučaju da postoje troškovi interkonekcijskih usluga koje JP HT d.d. Mostar ima prema Operatoru, postoje mogućnosti da se iznos instrumenta osiguranja plaćanja kojeg Operator dostavlja JP HT d.d. Mostar umanjuje za iznos ovih usluga ili Operator na zahtjev dobiva jedan od instrumenata osiguranja plaćanja od JP HT d.d. Mostar, po izboru JP HT d.d. Mostar.

Iznos instrumenata osiguranja plaćanja za JP HT d.d. Mostar se dobiva na osnovu iste metodologije prema kojoj se ovaj iznos određuje za Operatora.

## **11. ODGOVORNOST**

### **11.1. Opće odredbe**

Granica područja odgovornosti između JP HT d.d. Mostara i Operatora definirana je u Točki razgraničenja.

### **11.2. Odgovornost prema trećima**

Svaka strana bit će odgovorna za štetu koja je nastala njenim krajnjim korisnicima uslijed pružanja odnosno izostanka pružanja usluga temeljem Ugovora.

Svaka strana ima pravo potraživati od druge strane naknadu iznosa koju je na ime naknade štete nadoknadila krajnjim korisnicima a za koju je utvrđena odgovornost druge strane.

### **11.3. Naknada štete i viša sila**

Svaka Strana bit će dužna nadoknaditi svaku štetu koja može nastati drugoj Strani kao posljedica neispunjenja, odnosno kašnjenja u ispunjenju svojih obveza iz Ugovora. Niti jedna Strana neće biti odgovorna za indirektnu štetu.

Strane se neće smatrati odgovornima za neispunjenje, odnosno kašnjenje u ispunjenju svojih obveza iz Ugovora, kao ni za bilo kakvu štetu koja je uslijed toga nastala ako je do neispunjenja ili kašnjenja u ispunjenju došlo u slučajevima djelovanja više sile.

U slučaju da je bilo koja od Strana u ispunjenju Ugovora ometana višom silom, dužna je o tome obavijestiti drugu stranu u roku od 48 sati, s naznakom uzroka i odgovarajućim dokazima o postojanju više sile.

### **11.4. Zakonsko presretanje**

Operator će biti odgovoran za obveze koje proističu iz obaveze zakonskog presretanja.

## 12. POVJERLJIVOST I POSLOVNA TAJNA

Strane su obvezne poštivati povjerljivost informacija ili poslovne tajne te su obvezne ne otkrivati ih bilo kojoj trećoj strani osim u slučajevima kada se takve povjerljive informacije ili poslovne tajne otkrivaju nadležnim tijelima sukladno zakonima BiH ili ostalim važećim propisima i kada je jedna strana ovlaštena pisanim putem od druge strane otkriti povjerljivu informaciju ili poslovnu tajnu druge strane, pod uvjetom da strana koja je nositelj takve povjerljive informacije ili poslovne tajne ne odbije izdati odobrenje bez opravdanog razloga.

Strane mogu po potrebi detaljnije urediti prava i obveze u pogledu povjerljivosti i poslovne tajne u Izjavi o povjerljivosti.

### **13. INTELEKTUALNO VLASNIŠTVO**

Ukoliko Ugovorom nije drugačije utvrđeno, odnos JP HT d.d. Mostar i Operatora u vezi Međusobnog povezivanja nema utjecaja na prava intelektualnog vlasništva bilo koje strane. Strane mogu po potrebi prava i obveze u pogledu prava intelektualnog vlasništva urediti detaljnije u Ugovoru.

## 14. POSTUPAK RJEŠAVANJA SPOROVA

Spor nastao iz ili u vezi s Ugovorom o Usluzi ugovorne će strane najprije pokušati riješiti sporazumno.

Ukoliko ne dođe do sporazumnog rješenja spora, svi sporovi koji proizlaze iz ili u vezi s Ugovorom o Usluzi i/ili ovim RIPmob-om , a koji su u nadležnosti Agencije, rješavaju se pred tom Agencijom sukladno primjenjivim propisima.

Sve ostale sporove koji proizlaze iz ili u vezi s Ugovorom o Usluzi i/ili ovim RIPmob-om, a koji nisu u nadležnosti Agencije, rješavaju se pred Općinskim sudom u Mostaru.

## 15. IZMJENE RIPmob

JP HT d.d. Mostar zadržava pravo izmijeniti pojedine dijelove RIPmob, kao i cijene interkonekcijskih usluga u skladu s odredbama Zakona o komunikacijama i drugim primjenjivim propisima donesenim od strane nadležne regulatorne agencije. Također, JP HT d.d. Mostar ima pravo promijeniti cijene i uvjete interkonekcije iz ovog RIPmob uz suglasnost nadležnog regulatornog tijela.

Ukoliko nadležno regulatorno tijelo donese odluku koja nalaže izmjenu cijena interkonekcijskih usluga utvrđenih u ovom RIPmob, JP HT d.d. Mostar će prilagoditi cijene sukladno odluci tog tijela. U tom slučaju JP HT d.d. Mostar i Operator će sklopiti dodatak Ugovoru u roku od trideset (30) dana od dana dostave odluke.

## 16. Dodatak 1. – Cijene

### 16.1. Usluga fizičke interkonekcije

Usluga	Granična cijena (KM)
Uspostavljanje 2 Mb/s interkonekcijskog linka	3.000,00
Testiranje 2 Mb/s interkonekcijskog linka	Uključeno u cijenu uspostavljanja linka
Uspostavljanje signalizacijskog linka 64 kb/s	1.060,00
Testiranje signalizacijskog linka 64 kb/s	540,00

Tablica 16.1.1. Granične cijene uspostavljanja fizičke interkonekcije

Zona	Granične cijene za korištenje, mjesečno (KM)	
	64 kb/s	2 Mbit/s
Lokalni vod	200,00	1.080,00
Međumjesni vod M1	500,00	2.835,00
Međumjesni vod M2	750,00	5.040,00
Međumjesni vod M3	900,00	6.030,00

Tablica 16.1.2. Granične cijene mjesečnog korištenja interkonekcijskog Voda

Cijene za uspostavljanje i mjesečnu naknadu za korištenje interkonekcijskog Voda u tablicama 16.1.1. i 16.1.2. određene se u skladu sa važećim Pravilom 20/2003 o utvrđivanju graničnih cijena i iznajmljenih vodova u Bosni i Hercegovini i Graničnim cijenama standardnih usluga interkonekcije.

U slučaju da je JP HT d.d. Mostar u potpunosti fizički realizirao interkonekcijski Vod do Operatora, Operator plaća dio iznosa mjesečne naknade za interkonekcijske Vodove proporcionalno sudjelovanju prometa Operatora u odnosu na ukupan promet koji se odvija po tom Vodu. Promet Operatora se sastoji od nacionalnog odlaznog prometa koji terminira u mrežu JP HT d.d. Mostara, dijela tranzita prometa koji se odvija sa mrežama drugih operatora unutar BiH preko JP HT d.d. Mostar, kao i prometa za usluge generiranja poziva indirektnog pristupa i telefonskih kartica, ukoliko se ovaj promet obavlja putem istog Voda.

## 16.2. Govorne usluge

16.2.1. Usluga završavanja (terminiranja) nacionalnih poziva u mobilnu mrežu JP HT d.d. Mostar koji dolaze preko mreže Operatora

Cijena terminacije nacionalnih poziva u mobilnu mrežu JP HT d.d. Mostar primjenjuje se počevši od datuma navedenih u tablici:

	01.07.2015.	01.01.2018.	01.07.2018.	01.01.2019.	01.07.2019.	01.01.2020.
Cijena terminacije (KM/min)	0,0700	0,0630	0,0560	0,0490	0,0350	0,0275

16.2.2. Usluga završavanja (terminiranja) međunarodnih poziva u mobilnu mrežu JP HT d.d. Mostar koji dolaze preko mreže Operatora: cijena ove usluge određivat će se na komercijalnoj osnovi

Cijene u Dodatku 1. navedene su bez PDV-a.

## 17. Dodatak 2. – Zahtjev za pregovore radi ostvarivanja interkonekcije

I Dostavljanjem ovog Zahtjeva Operator potvrđuje da je upoznat sa sadržajem RIPmob;

II Naziv Operatora: \_\_\_\_\_;

III Identifikacijski broj Operatora

\_\_\_\_\_;

IV Registrirano sjedište Operatora:

\_\_\_\_\_;

V Broj odobrenja RAK za nositelja dozvole za pružanje fiksnih i/ili mobilnih javnih telefonskih usluga:

\_\_\_\_\_;

VI Operator je ovlašten za pružanje sljedećih usluga:  
(Molimo da navedete vrste: mreža, usluga i radova)

1. \_\_\_\_\_;
2. \_\_\_\_\_;
3. \_\_\_\_\_;
4. \_\_\_\_\_;
- n. \_\_\_\_\_;

VII Ime kontakt osobe/a Operatora: \_\_\_\_\_;

VIII Vrste usluga koje Operator zahtijeva od JP HT d.d. Mostara u skladu s RIPmob:  
(Molimo da navedete vrste usluga)

1. \_\_\_\_\_;
2. \_\_\_\_\_;
3. \_\_\_\_\_;
4. \_\_\_\_\_;
- n. \_\_\_\_\_;

IX Rezervaciju kapaciteta potrebnih za očekivani promet za jednu (1) godinu;

1. \_\_\_\_\_;
2. \_\_\_\_\_;
3. \_\_\_\_\_;
4. \_\_\_\_\_;
- n. \_\_\_\_\_;

X Vrste interkonekcije, koje Operator zahtijeva od JP HT d.d. Mostara u skladu s RIPmob:  
(Molimo da navedete vrste interkonekcije)

1. \_\_\_\_\_;
2. \_\_\_\_\_;
3. \_\_\_\_\_;
4. \_\_\_\_\_;
- n. \_\_\_\_\_;

XI Potpisivanjem i dostavljanjem ovog Zahtjeva Operator garantira da će dostaviti bankovne garancije ili druge vrste osiguranja koja će biti utvrđena Ugovorom.

XII Potpisivanjem i dostavljanjem ovog Zahtjeva Operator garantira da ima pravnu i ekonomsku sposobnost za zaključenje Ugovora; da su svi dokumenti i informacije dostavljene JP HT d.d. Mostaru u Zahtjevu validni, istiniti i potpuni.

XIII JP HT d.d. Mostar može zahtijevati i sve druge dodatne garancije i osiguranja u skladu s RIPmob i Ugovorom.

Broj: \_\_\_\_\_/20\_\_

**OPERATOR**

Datum, \_\_\_\_\_/20\_\_

\_\_\_\_\_

## **18. Dodatak 3. – Izjava o povjerljivosti**

JP HT d.d. Mostar, operator sa značajnom tržišnom snagom i vlasnik pokretne telekomunikacijske mreže i infrastrukture omogućit će Operatoru korisniku koji ima namjeru pružati svoje usluge putem telekomunikacijske mreže i infrastrukture JP HT d.d. Mostara sukladno Zakonu o komunikacijama i drugim važećim propisima, uvid u detaljne informacije o pristupnoj mreži JP HT d.d. Mostar, te voditi pregovore o sklapanju Ugovora sukladno uvjetima iz Referentne ponude za interkonekciju na mobilnu mrežu (dalje u tekstu Predmet suradnje).

Operator korisnik daje JP HT d.d. Mostaru sljedeću:

### **Izjavu o povjerljivosti**

#### **Članak 1.**

Operator korisnik je suglasan i prihvaća da će tijekom pregovora s JP HT d.d. Mostar o predmetu suradnje dobiti i steći informacije koje su vrijedne, povjerljive, nedostupne javnosti i koje pripadaju JP HT d.d. Mostaru.

#### **Članak 2.**

Operator korisnik je suglasan i prihvaća da izraz "Povjerljivi podaci" koji se koristi u Izjavi o povjerljivosti, znači bilo koje znanje i informaciju koju Operator korisnik stekne ili s kojom bude upoznat tijekom suradnje JP HT d.d. Mostar, a odnose se na:

- sve informacije koje se odnose na Predmet suradnje,
- sve druge informacije ili dokumente koje Operator korisnik dobije, s kojima bude upoznat ili stekne od JP HT d.d. Mostara ili bilo kojeg službenika, zaposlenika ili predstavnika, a koje imaju veze s JP HT d.d. Mostar i njegovim poslovanjem.

Također, povjerljivim podacima smatraju se i preslike, dijelovi te uzorci dokumenata navedenih u prethodnom stavku.

#### **Članak 3.**

Osim po izričitoj ovlasti ili pisanoj uputi JP HT d.d. Mostara ili na temelju zakonske ili regulatorne obveze, naloga ili zahtjeva izdanog od strane nadležnog suda ili regulatornog, sudskog ili upravnog tijela, Operator korisnik je suglasan i jamči da u bilo kojem razdoblju tijekom razgovora vezano za Predmet suradnje, ili u bilo koje vrijeme nakon toga, neće objaviti, dati, proširiti, dobiti ili učiniti pristupačnima takve Povjerljive podatke bilo kome tko nije ovlaštena osoba Operatora korisnika angažirana u svrhu navedenih pregovora s JP HT d.d. Mostar. Operator korisnik izjavljuje da je upoznat da je osobito zabranjeno otkrivanje Povjerljivih podataka tržišnim takmacima JP HT d.d. Mostar.

#### **Članak 4.**

Operator korisnik se obvezuje da će s Povjerljivim podacima rukovati s istim stupnjem pažnje koji primjenjuje na vlastite materijale.

Operator korisnik se obvezuje poduzeti sve potrebne mjere da ispuni svoje, ovom Izjavom o povjerljivosti preuzete obveze, a u slučaju kršenja tih obveza, obvezuje se poduzeti sve potrebne mjere kako bi zaštitio JP HT d.d. Mostar od mogućih pravnih zahtjeva trećih strana.

#### **Članak 5.**

Povjerljivi podaci ostaju čitavo vrijeme u vlasništvu JP HT d.d. Mostara.

#### **Članak 6.**

Operator korisnik ne smije bez pisane suglasnosti mehanički ili elektronski kopirati ili na drugi način umnožavati Povjerljive podatke zaprimljene sukladno ovoj Izjavi. Sve kopije moraju imati pripadajuće oznake koje se nalaze na originalnim Povjerljivim podacima.

#### **Članak 7.**

Operator korisnik je suglasan i prihvaća da će sve obveze preuzete Izjavom o povjerljivosti ostati na snazi i nakon prestanka poslovnog odnosa između JP HT d.d. Mostara i Operatora korisnika u vezi s Predmetom suradnje.

Nakon prestanka poslovne suradnje s JP HT d.d. Mostar u vezi s Predmetom suradnje, Operator korisnik se obvezuje prestati koristiti Povjerljive podatke zaprimljene temeljem ove Izjave, te će na zahtjev JP HT d.d. Mostara iste vratiti JP HT d.d. Mostaru, uključujući i sve njihove kopije.

#### **Članak 8.**

U slučaju povrede obveza prihvaćenih ovom Izjavom o povjerljivosti, Operator korisnik je suglasan i prihvaća da JP HT d.d. Mostar ima pravo na odštetu koja uključuje sve njegove štete i gubitke koje bi JP HT d.d. Mostar mogao pretrpjeti, posredno ili neposredno, zbog takve povrede.

#### **Članak 9.**

Operator korisnik ovu Izjavu o povjerljivosti daje slobodnom voljom te je svjestan svih obveza i pravnih posljedica koje iz ove Izjave o povjerljivosti proizlaze.

Ova Izjava o povjerljivosti potpisana je u dva (2) primjerka, od kojih Operator korisnik zadržava jedan (1) primjerak, a drugi zadržava JP HT d.d. Mostar.

U Mostaru, \_\_\_\_\_ 20\_\_\_\_. godine

Operator korisnik

\_\_\_\_\_

## 19. Dodatak 4. – Tekst bankovnog jamstva

Temeljem Ugovora o garanciji br. \_\_\_\_\_ sklopljenog između \_\_\_\_\_ (u daljnjem tekstu: Banka) i društva \_\_\_\_\_, \_\_\_\_\_, (u daljnjem tekstu: \_\_\_\_\_), Banka izdaje, u korist društva JP HT d.d., Mostar, Kneza Branimira bb (u daljnjem tekstu: Korisnik garancije), sljedeće

BANKOVNO JAMSTVO BR. \_\_\_\_\_

1. Utvrđuje se da su, dana \_\_\_\_\_ 20\_\_ . god., \_\_\_\_\_ i Korisnik garancije sklopili Ugovor o međupovezivanju (dalje u tekstu: Ugovor) kojim se Korisnik garancije obvezuje \_\_\_\_\_ pružati usluge međupovezivanja u JP HT d.d. Mostar mrežu, pod uvjetima i u rokovima utvrđenim Ugovorom, a \_\_\_\_\_ se, između ostalog obvezuje mjesečno, na temelju izdanih računa s rokom dospjeća od trideset (30) dana od dana računa, plaćati cijenu za usluge međupovezivanja u skladu s odredbama Ugovora.

2. U skladu s odredbama Ugovora, \_\_\_\_\_ obvezan je Korisniku garancije dostaviti bezuvjetno, neopozivo bankovno jamstvo na prvi pisani poziv i bez prigovora za uredno plaćanje cijene za usluge međupovezivanja na iznos koji odgovara umnošku prosječnog planiranog prometa za razdoblje od 6 mjeseci i cijene usluga međupovezivanja, koji iznos neće biti manji od \_\_\_\_\_, i to s valjanošću od 12 mjeseci od dana izdavanja bankovnog jamstva odnosno do \_\_\_\_\_ . godine.

3. Ovim neopozivim bankovnim jamstvom, Banka se obvezuje Korisniku garancije na prvi pisani poziv i bez prigovora, koji poziv sadrži izjavu Korisnika garancije da \_\_\_\_\_ nije izvršio svoju obvezu plaćanja bilo kojeg dospjelog iznosa cijene za usluge međupovezivanja, platiti svaki iznos ili iznose koji u ukupnoj vrijednosti mogu iznositi najviše

\_\_\_\_\_ KM  
(slovima: \_\_\_\_\_ KM)

4. Poziv iz točke 3. ovoga jamstva smatra se izvršenim njegovom dostavom na adresu Banke \_\_\_\_\_ i/ili telefaks Banke broj \_\_\_\_\_.

5. Ovo neopozivo bankovno jamstvo na prvi poziv i bez prigovora stupa na snagu na dan donošenja, te važi do \_\_\_\_\_ godine. Nakon isteka ovog roka prestaju sve obveze Banke prema Korisniku garancije, osim obveza nastalih pozivom na plaćanje koji je dostavljen Banci prije isteka roka važenja na način predviđen točkom 4. ovoga jamstva.

U \_\_\_\_\_, \_\_\_\_\_ 20\_\_ .

**Tvrtka banke**

**potpis odgovorne osobe i žig banke**

**20. Dodatak 5. – Obrazac za prijavu kvarova / smetnji usluga međupovezivanja**

<b>HT<sup>®</sup> ERONET<sup>®</sup></b>		JP HT d.d. Mostar - PLMN Obrazac za prijavu greške	
<b>Prijava smetnji</b>			
Pošiljatelj:		Primatelj:	
<b>JP HT d.d. Mostar - PLMN</b> <b>Nadzorni centar</b>  Tel.: +387 39 663344 Fax.: +387 39 663392 e-mail: omc@hteronet.ba			
<b>Opis pogreške</b>			
Detaljan opis:          Sustav: Naziv grupe: Uzrok greške: Dežurni OMC:			
<b>Datum i vrijeme pogreške:</b>			
Početak:	_____		
Kraj:	_____		

*Tablica 20.1. Obrazac za prijavu smetnji*

## 21. Dodatak 6. – Ugovor o međusobnom povezivanju

UGOVORNE STRANE:

JP HRVATSKE TELEKOMUNIKACIJE D.D. MOSTAR, Kneza Branimira bb. Mostar  
identifikacijski broj: 4227270100006, kojeg zastupaju Predsjednik Uprave – direktor  
\_\_\_\_\_ i Član Uprave - izvršni direktor za nepokretnu mrežu \_\_\_\_\_  
(u daljem tekstu **JP HT d.d. Mostar**);

i

\_\_\_\_\_  
\_\_\_\_\_  
(u daljem tekstu **Operator**)

### Članak 1.

Predmet ovog Ugovora je reguliranje međusobnih prava i obveza nastalih za Ugovorne Strane (u daljem tekstu: Strane) u svezi s uspostavljanjem i realizacijom međusobnog povezivanja (interkonekcije) između mreža mobilne i fiksne telefonije Strana u cilju pružanja javnih telekomunikacijskih usluga (u daljnjem tekstu TK usluga).

Strane su suglasne da će se uspostavljanje i realizacija interkonekcije kao i pružanje TK usluga vezanih za interkonekciju u potpunosti vršiti u skladu s prihvaćenim RIPmob i pojedinačnim pravima i obvezama utvrđenim ovim Ugovorom.

### Članak 2.

Sastavni dio Ugovora su sljedeći dokumenti sačinjeni, verificirani i potpisani od Strana tijekom pregovora s ciljem zaključenja Ugovora:

- a) Zahtjev za pregovore radi ostvarivanja interkonekcije;
- b) Obavijest JP HT d.d. Mostara o prihvaćanju Zahtjeva Operatora;
- c) Lista usluga;
- d) Točke interkonekcije i interkonekcijski vodovi;
- e) Obračun usluga;
- f) Pristup uslugama realiziranim troznamenkastim i četveroznamenkastim brojevima;
- g) Lista kontakt osoba Strana;
- h) Postupci testiranja usluga;
- i) Dokumenti o izvršenom testiranju;
- j) Tehničke specifikacije;
- k) Predviđanja prometa i naručivanje;
- l) Mjerenje kvalitete usluga;

### Članak 3.

Strane su suglasne da će se na osnovu ovog Ugovora pružati/koristiti usluge suglasno uzajamno usuglašenoj Listi usluga koja predstavlja sastavni dio ovog Ugovora, na način i pod uvjetima utvrđenim u RIPmob.

#### Članak 4.

Strane će izvršiti svoje obveze plaćanja za usluge stavljene im na raspolaganje, obračunate po cijenama utvrđenim u **Dodatku 1.**, te na način i pod uvjetima utvrđenim u **točki 10.** RIPmob.

Sve cijene su bez obračunatog poreza na dodanu vrijednost (PDVa).

#### Članak 5.

Sva plaćanja obveza koje proisteknu realizacijom Sporazuma o interkonekciji i izmjerenih i obračunatih u skladu s **točkom 10.** RIP mob, moraju biti:

- a) plativa doznakom novčanih sredstava direktno na transakcijski račun(e) Strane, u čiju korist se vrši plaćanje;
- b) plativa bez protupotraživanja;
- c) praćena informacijama, koje su razumno zahtijevane od Strane, u čiju korist se vrši plaćanje i koje su neophodne u svrhu točnog lociranja primljene uplate.

Sva plaćanja se vrše u Konvertibilnim markama (KM).

Rokovi plaćanja su:

- za iznajmljene vodove i prostor mjesečno unaprijed
- za izvršene usluge petnaest (15) dana od dana izdavanja računa.

Strane su suglasne s točkom 10. RIP mob u odnosu na sve aspekte obračuna, naplate i osporavanje plaćanja u skladu s ovim Ugovorom.

U svrhu osiguranja plaćanja, Operator će dostaviti jednu od mogućnosti financijskog osiguranja koju nudi JP HT d.d. Mostar, a u skladu s točkom 10. RIP mob.

Uplatu depozita ili dostavu bankovne garancije iz prethodne stavke Operator će izvršiti odmah a najkasnije 15 dana po potpisu Ugovora.

Operator neće zahtijevati od JP HT d.d. Mostara primjenu bilo kojeg iznosa deponiranih sredstava u svrhu plaćanja ispostavljenog računa. Polaganje depozita, ne oslobađa Operatora od njegovih obaveza plaćanja iznosa JP HT d.d. Mostaru, koji su nastali i koji su plativi, niti će ustanoviti odricanje prava JP HT d.d. Mostaru da privremeno obustavi, isključi ili raskine uslugu zbog neplaćenog bilo kojeg iznosa koji je naplativ.

JP HT d.d. Mostar ima pravo zadržati sve iznose deponirane od strane Operatora u korist JP HT d.d. Mostara tako dugo dok bilo koja usluga (usprkos privremenog isključenja) biva nadalje stavljena na raspolaganje Operatoru.

JP HT d.d. Mostar može u bilo koje vrijeme iskoristiti sav iznos deponiranih sredstava u korist JP HT d.d. Mostara u svrhu poravnjanja bilo kojeg iznosa plativog ili duga od strane Operatora.

## **Članak 6.**

Svaka strana će u pisanoj formi i na vrijeme, u skladu s RIPmob i ovim Ugovorom, osigurati drugoj strani sve informacije koje su usuglašene za razmjenu, a koje su neophodne u svrhu određivanja cijena i obračuna, koji će biti ispostavljeni od jedne strane ka drugoj.

## **Članak 7.**

Svaka je strana odgovorna za pouzdan rad njene strane mreže, kao što je to definirano u dokumentu RIPmob i poduzimat će odgovarajuće mjere tako dugo koliko je potrebno da osigura da njena strana mreže, pouzdanost mreže i primjena ovog Ugovora:

- a) Ne dovede u opasnost sigurnost zdravlja bilo koje osobe uključujući uposlenike i ugovarače druge Strane;
- b) Ne uzrokuje fizičko ili tehničko oštećenje mreže druge Strane.

Strane će upravljati svojim mrežama na način da minimiziraju prekide davanja usluga i u slučaju da se desi prekid ili smetnja na bilo kojoj usluzi, izvršit će otklanjanje tih prekida ili smetnji što je prije moguće. Svaka strana će upravljati, zabilježiti i ispraviti greške nastale u njihovim mrežama, koje imaju utjecaj na osiguranje usluga druge Strane na uobičajen način za slične greške i u skladu s postupcima obavještanja specificiranim u RIPmob i ovom Ugovoru.

Niti jedna Strana neće koristiti niti dopustiti korištenje bilo koje usluge, instalacije, povezivanja, voda ili korištenje bilo koje telekomunikacijske opreme u svrhu kršenja bilo kojeg zakona.

Svaka Strana će osigurati da njezina mreža i operativne procedure budu u suglasnosti s odredbama RIPmob i sa svim točkama ovoga Ugovora.

## **Članak 8.**

Strane će uzajamno osigurati nivo kvalitete usluga u skladu s odredbama RIPmob.

## **Članak 9.**

U slučaju uspostavljanja interkonekcije između JP HT d.d. Mostara i Operatora, Operator se obvezuje da omogući JP HT d.d. Mostaru fizičku interkonekciju na svoju mrežu na određenoj lokaciji u okviru mreže Operatora. Operator mora osigurati JP HT d.d. Mostaru bilo koje usluge vezane za interkonekciju koje JP HT d.d. Mostar zatraži, ukoliko su one potrebne da bi JP HT d.d. Mostar mogao ostvariti fizičku vezu na toj lokaciji.

## **Članak 10.**

Strana koja pravi predviđanja prometa u skladu s RIPmob i ovim Ugovorom je obvezna dostaviti drugoj Strani predviđanja prometa u dobroj namjeri i u nastojanju da osigura što preciznija predviđanja prometa.

Kada Strana primi predviđanja prometa druge Strane i u dobroj namjeri procijeni da neki od elemenata tog predviđanja prometa nije objektivni, ili da se aktivnosti potrebne za realizaciju predviđanja prometa ne mogu obaviti u određenom vremenu, pozvat će drugu Stranu da, u dobroj namjeri, pregovaraju u svrhu postizanja objektivnog predviđanja prometa, što će omogućiti realizaciju zahtijevanih aktivnosti u određenom vremenskom periodu.

Da bi se pregovori uspješno obavili, Strane će provesti sljedeće aktivnosti:

- a) Strana koja prima predviđanje prometa će prezentirati sve potrebne informacije u odnosu na aktivnosti koje su potrebne da bi se predviđanja prometa, koja su s njene strane procijenjena kao neobjektivna, realizirala i utvrdit će vremenski okvir realizacije;
- b) Strana koja predviđa promet će prezentirati informacije iz kojih se vidi na osnovu čega su izvršene procjene predviđanja prometa.

Ukoliko nakon isteka dvadeset i pet (25) radnih dana Strane nisu usuglasile revidirano predviđanje prometa u skladu s prethodnim stavovima, spor će se riješiti u skladu s Člankom 9. Pravila o interkonekciji.

Do postizanja suglasnosti o predviđanjima prometa Strana koja prima predviđanje prometa nije u obvezi da ispunjava zahtjeve u odnosu na bilo koji dio predviđanja prometa, za koji smatra da nije objektivna ili o kojim se vode pregovori, ali je u obvezi da ispunjava zahtjeve vezane za objektivna predviđanja prometa.

#### **Članak 11.**

Operator je obavezan staviti na snagu police osiguranja imovine i lica, zaključene s ovlaštenom osiguravajućom kućom, koje glase na ime JP HT d.d. Mostar, na poziv JP HT d.d. Mostara.

#### **Članak 12.**

Strane su obvezne da se u realizaciji interkonekcije u skladu s ovim Ugovorom u potpunosti pridržavaju odredbi RIPmob o povjerljivosti informacija.

#### **Članak 13.**

Strane će implementirati sve usuglašene obveze koje se odnose na korisnike i obračunske procedure u skladu s dijelom 10. RIPmob.

Svaka Strana će biti odgovorna za naplatu svojih realiziranih usluga od svojih korisnika. Strane su obvezne da unatoč propuštanja plaćanja usluga od strane njihovih korisnika, izvrše plaćanje svojih obveza za izvršene usluge drugoj Strani, u skladu s RIPmob i ovim Ugovorom.

Svaka Strana, može obavijestiti svoje korisnike, da su usluge osigurane od druge Strane prvoj Strani.

Strane su obvezne da u komunikaciji sa svojim korisnicima ne predstavljaju neistinito drugu Stranu odgovornom za greške i okolnosti koje mogu uzrokovati nepravilan rad ili prekid usluga.

#### **Članak 14.**

Strane su suglasne da prijevremeni prekid Ugovora o interkonekciji u cjelini ili djelomično može nastupiti na način i pod uvjetima utvrđenim RIPmob-om.

Sva pitanja koja nisu regulirana u RIPmob-u na opći način i u ovom Ugovoru rješavat će se u skladu s pozitivnim zakonskim i drugim propisima.

#### **Članak 15.**

Strane su suglasne da odredbe ovog Ugovora ne mogu spriječiti ili ograničiti mogućnost pružanja usluga trećim licima.

#### **Članak 16.**

Strane su suglasne da se prava i obaveze iz ovog Ugovora ne mogu prenijeti na treće lice bez prethodne pismene suglasnosti druge Strane.

#### **Članak 17.**

Ovaj ugovor se sklapa na neodređeno vrijeme, uz obavezno trajanje od dvije (2) godine.

#### **Članak 18.**

Strane su suglasne da će se uzajamno dostavljanje mjesečnog obračuna i detaljnog izvještaja, kao i druge pismene pošte vršiti na sljedećim adresama:

- Adresa JP HT d.d. Mostara:

JP HT d.d. Mostar  
Direkcija za nepokretnu mrežu  
Sektor za marketing i veleprodaju  
Odjel za veleprodaju  
Kneza Branimira bb  
88 000 Mostar  
Bosna i Hercegovina

- Adresa Operatora:

\_\_\_\_\_  
\_\_\_\_\_

#### **Članak 19.**

Ovaj Ugovor stupa na snagu danom potpisa ovlaštenih predstavnika obiju Strana. Sporove nastale primjenom ovog Ugovora, Strane će rješavati u skladu s odredbama RIPmob. U slučaju sudskog spora, ugovara se nadležnost Općinskog suda u Mostaru.

#### **Članak 20.**

Ugovor je sastavljen u četiri (4) istovjetna primjerka, od kojih svaka Strana zadržava po dva (2) primjerka.

Za Operatora:

\_\_\_\_\_  
\_\_\_\_\_

Broj: \_\_\_\_\_  
Datum: \_\_\_\_\_

Za JP HT d.d. Mostar:

\_\_\_\_\_  
\_\_\_\_\_

Broj: \_\_\_\_\_  
Datum: \_\_\_\_\_